



Manual de usuario



Home Projector

EH-TW480





Anotaciones Usadas en Este Manual

- **Indicaciones sobre seguridad**

La documentación y el proyector utilizan símbolos para mostrar cómo utilizar el aparato de forma segura. Debe aprender y respetar estos símbolos de precaución para evitar daños personales o materiales.

 Advertencia	Este símbolo se aplica a información que, si se ignora, podría dar lugar a daños personales o incluso la muerte como consecuencia de una manipulación incorrecta.
 Precaución	Este símbolo se aplica a información que, si se ignora, podría dar lugar a daños personales o lesiones físicas como consecuencia de una manipulación incorrecta.

- **Indicaciones de información general**

Atención	Indica procedimientos que pueden provocar averías o lesiones si no se realizan con el cuidado suficiente.
	Indica información adicional y aspectos cuyo conocimiento puede resultar útil respecto a un tema.
	Indica una página donde puede encontrarse información detallada respecto a un tema.
	Indica que en el glosario de términos aparece una explicación de la palabra o palabras subrayadas delante de este símbolo. Consulte la sección "Glosario" de los "Apéndice".  "Glosario" p.99
[Nombre]	Indica el nombre de los botones del mando a distancia o del panel de control. Ejemplo: botón [Esc]
Menu Name	Indica elementos del menú Configuración. Ejemplo: Seleccione Brillo en el menú Imagen . Imagen - Brillo

Anotaciones Usadas en Este Manual 2

Introducción

Nombres de partes y funciones 7

Frontal/Superior	7
Posterior	8
Base	9
Panel de control	10
Mando a Distancia	11
Sustituir las baterías del mando a distancia	14
Alcance del mando a distancia	15

Preparar el proyector

Instalación del proyector 17

Métodos de Instalación	17
Métodos de instalación	18
Tamaño de la pantalla y distancia de proyección aproximada	18

Conexión del equipo 19

Conexión de fuentes de imagen	19
Conexión de un ordenador	21
Conectar dispositivos USB	23

Uso básico

Proyectar Imágenes 26

Detectar automáticamente señales de entrada y cambiar la imagen proyectada (Búsqueda de fuente)	26
Cambiar a la imagen de destino con el mando a distancia	27
Proyección con USB Display	27
Requisitos del sistema	27
Conectar por primera vez	28

Desinstalar	29
-------------------	----

Ajuste de las imágenes proyectadas 31

Corrección de la distorsión keystone	31
Corrección automática	31
Corrección manual	32
Ajuste del tamaño de la imagen	35
Ajuste de la posición de la imagen	35
Ajuste de la inclinación horizontal	35
Corrección del enfoque	36
Ajuste del volumen	36
Selección de la calidad de proyección (seleccionar el Modo de color)	36
Ajuste de Iris automático	37
Cambio de la relación de aspecto de la imagen proyectada	38
Métodos de cambio	38
Cambio del modo de aspecto	38

Funciones Útiles

Funciones de la proyección 41

Proyección sin un ordenador (Ver presen.)	41
Especificaciones para archivos que pueden proyectarse utilizando Ver presen.	41
Ejemplos de Ver presen.	41
Métodos de funcionamiento de Ver presen.	41
Proyectar la imagen seleccionada	43
Proyectar los archivos de imagen de una carpeta en secuencia (Ver presen.)	44
Ajustes de visualización del archivo de imagen y ajustes de funcionamiento de Ver presen.	45
Ocultar la imagen y silenciar el sonido temporalmente (Pausa A/V)	46
Congelar la imagen (Freeze)	46
Función del puntero (Puntero)	47
Ampliar parte de la imagen (E-Zoom)	48
Utilizar el mando a distancia para guiar el puntero del ratón (Ratón sin cable)	49
Guardar un logotipo de usuario	50



Funciones de Seguridad 52

Gestionar usuarios (Contraseña protegida) 52

Tipos de Contraseña protegida 52

Ajustar Contraseña protegida 52

Introducir la contraseña 53

Restringir el funcionamiento (Bloqueo funcionam.) 54

Bloqueo Antirrobo 55

Instalar el cable de seguridad 55

Supervisión y control 56

Órdenes ESC/VP21 56

Antes de comenzar 56

Lista de comandos 56

Protocolo de comunicación 56

Menú Configuración

Utilizar el Menú Configuración 58

Lista de Funciones 59

Tabla del menú Configuración 59

Menú Imagen 60

Menú Señal 61

Menú Ajustes 63

Menú Extendida 64

Menú Información (sólo visualización) 65

Menú Restablecer 66

Solución de Problemas

Utilizar la ayuda 68

Solución de Problemas 69

Estado de los indicadores 69

Cuando los indicadores no son de ayuda 72

Problemas relacionados con las imágenes 73

No hay imagen 73

Las imágenes en movimiento no se visualizan (solo se ve en negro la parte en movimiento de la imagen) 74

La proyección se detiene de forma automática 74

Se muestra el mensaje No Soportado. 74

Se muestra el mensaje Sin Señal. 74

Las imágenes salen borrosas, desenfocadas o distorsionadas 75

Las imágenes presentan interferencias o están distorsionadas 76

La imagen está incompleta (grande) o es demasiado pequeña, o el aspecto no es el correcto 76

Los colores de la imagen no son correctos 77

Las imágenes tienen un aspecto oscuro 78

Problemas al iniciar la proyección 78

El proyector no se enciende 78

Otros problemas 79

No se escucha ningún sonido o el sonido es débil 79

El mando a distancia no funciona 79

Deseo cambiar el idioma de los mensajes y los menús 80

Los nombres de archivo de imagen no se muestran correctamente en la presentación 80

Mantenimiento

Limpieza 82

Limpiar la superficie del proyector 82

Limpiar la Lente 82

Limpiar el filtro de aire 82

Sustituir los Consumibles 84

Sustituir la lámpara 84

Periodo de sustitución de la lámpara 84

Cómo cambiar la lámpara 84

Reajustar las horas de lámpara 87

Sustituir el filtro de aire 87

Periodo de sustitución del filtro de aire 87

Cómo sustituir el filtro de aire 87

Apéndice

Accesorios Opcionales y Consumibles	90
Accesorios Opcionales	90
Consumibles	90
Tamaño de pantalla y Distancia de proyección	91
Distancia de proyección	91
Modos de vídeo Soportados	93
Resoluciones compatibles	93
Señales de ordenador (RGB analógica)	93
Vídeo de componentes	93
Vídeo compuesto	93
Señal de entrada del puerto HDMI	93
Especificaciones	95
Especificaciones Generales del Proyector	95
Aspecto	98
Glosario	99
Avisos Generales	101
Sobre anotaciones	101
Aviso General:	101
Índice	102



Introducción

En este capítulo se describen los nombres de las partes.

Frontal/Superior

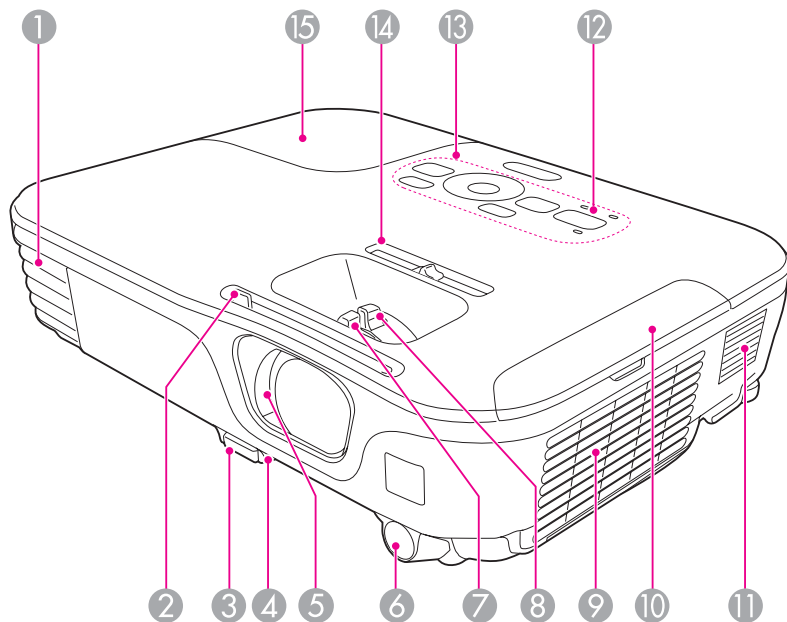

Nombre	Función
1 Ventilación de salida de aire	Salida del aire utilizado para enfriar el proyector internamente. <div style="border: 1px solid black; padding: 5px; margin-top: 10px;">  Precaución Durante la proyección, no coloque la cara ni las manos cerca de la ventilación de salida de aire, ni tampoco objetos que puedan dañarse o deformarse por el calor. </div>
2 Mando del deslizador Fondo	Deslice el mando para abrir y cerrar el deslizador Fondo.

Nombre	Función
3 Palanca de ajuste del pie	Presione la palanca de ajuste del pie para extender y replugar el pie ajustable frontal. ☞ "Ajuste de la posición de la imagen" p.35
4 Pie ajustable frontal	Cuando el proyector esté colocado sobre una superficie plana, como un escritorio, extienda el pie para ajustar la posición de la imagen. ☞ "Ajuste de la posición de la imagen" p.35
5 Deslizador Fondo	Cíérrelo cuando no utilice el proyector para proteger la lente. Si lo cierra durante la proyección, puede ocultar la imagen y silenciar el sonido. ☞ "Ocultar la imagen y silenciar el sonido temporalmente (Pausa A/V)" p.46
6 Receptor remoto	Recibe las señales del mando a distancia.
7 Anillo de enfoque	Ajusta el enfoque de la imagen. ☞ "Corrección del enfoque" p.36
8 Anillo de zoom	Ajusta el tamaño de la imagen. ☞ "Ajuste del tamaño de la imagen" p.35
9 Ventilación de entrada de aire (filtro de aire)	Da entrada a aire para enfriar internamente el proyector. ☞ "Limpiar el filtro de aire" p.82
10 Cubierta del filtro de aire	Abre y cierra la cubierta del filtro de aire. ☞ "Sustituir el filtro de aire" p.87
11 Altavoz	Emite audio.
12 Indicadores	Indica el estado del proyector. ☞ "Estado de los indicadores" p.69
13 Panel de control	Maneja el proyector. ☞ "Base" p.9
14 Ajuste keystone horizontal	Corrige la distorsión horizontal en la imagen proyectada. ☞ "Corrección manual" p.32

Nombre	Función
15 Cubierta de la lámpara	Abra esta cubierta cuando deba sustituir la lámpara del proyector. ☛ "Sustituir la lámpara" p.84

Posterior

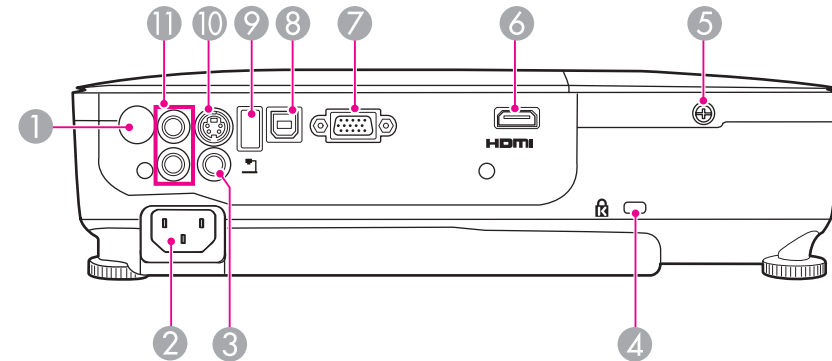

Nombre	Función
1 Receptor remoto	Recibe las señales del mando a distancia.
2 Toma de corriente	Conecta el cable de alimentación al proyector. ☛ Guía de inicio rápido
3 Puerto Video	Permite la entrada de señales de vídeo compuesto enviadas desde fuentes de vídeo.
4 Ranura de seguridad	La ranura de seguridad es compatible con el sistema Microsaver Security fabricado por Kensington. ☛ "Bloqueo Antirrobo" p.55
5 Tornillo de fijación de la cubierta de la lámpara	Tornillo para fijar la cubierta de la lámpara en su lugar.
6 Puerto HDMI	Recibe señales de vídeo de ordenadores y equipos de vídeo compatibles con HDMI. El proyector es compatible con <u>HDCP</u> . ☛ "Conexión del equipo" p.19
7 Puerto Computer	Importa señales de vídeo enviadas desde un ordenador y señales de vídeo de componentes enviadas desde otras fuentes de vídeo.

Nombre	Función
8 Puerto USB(TypeB)	<ul style="list-style-type: none"> • Conecta el proyector a un ordenador a través de un cable USB, y se proyecta la imagen del ordenador. <ul style="list-style-type: none"> ☛ "Proyección con USB Display" p.27 • Utilice este puerto también para conectarse a un ordenador mediante el cable USB y utilizar la función de ratón sin cable. <ul style="list-style-type: none"> ☛ "Utilizar el mando a distancia para guiar el puntero del ratón (Ratón sin cable)" p.49
9 Puerto USB(TypeA)	<ul style="list-style-type: none"> • Conecta un dispositivo de almacenamiento USB o una cámara digital y proyecta imágenes como Ver presen. <ul style="list-style-type: none"> ☛ "Proyección sin un ordenador (Ver presen.)" p.41 • Conecta la Cámara de documentos.
10 Puerto S-Video	Para señales de S-Vídeo enviadas desde fuentes de vídeo.
11 Puerto Audio-L/R	Introduce el sonido de un equipo conectado al puerto Computer, al puerto S-Video o al puerto Video.

Base

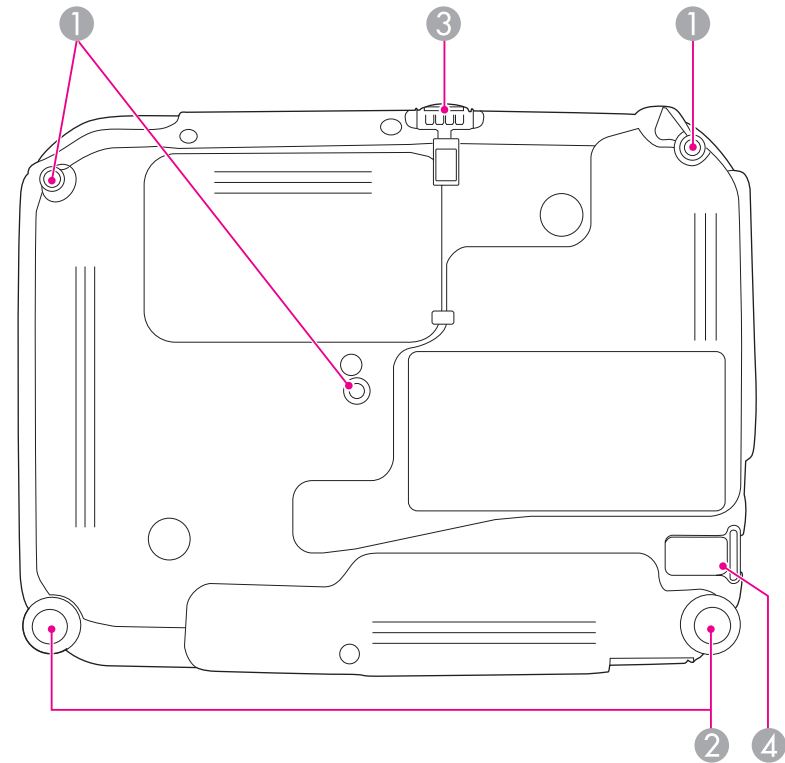

Nombre	Función
1 Puntos de fijación para el soporte para fijación en techo (tres puntos)	Coloque el Soporte para fijación en techo opcional cuando desee colgar el proyector del techo. <ul style="list-style-type: none"> ☛ "Instalación del proyector" p.17 ☛ "Accesorios Opcionales" p.90
2 Pie trasero	Si el equipo está colocado sobre una superficie como un escritorio, gírelo para extenderlo y replegarlo, ajustando así la inclinación horizontal. <ul style="list-style-type: none"> ☛ "Ajuste de la inclinación horizontal" p.35

Nombre	Función
3 Pie ajustable frontal	Cuando el proyector esté colocado sobre una superficie plana, como un escritorio, extienda el pie para ajustar la posición de la imagen. ☛ "Ajuste de la posición de la imagen" p.35
4 Punto de instalación del cable de seguridad	Pase por este orificio un cable de seguridad disponible en tiendas y fije bien el dispositivo. ☛ "Instalar el cable de seguridad" p.55

Panel de control

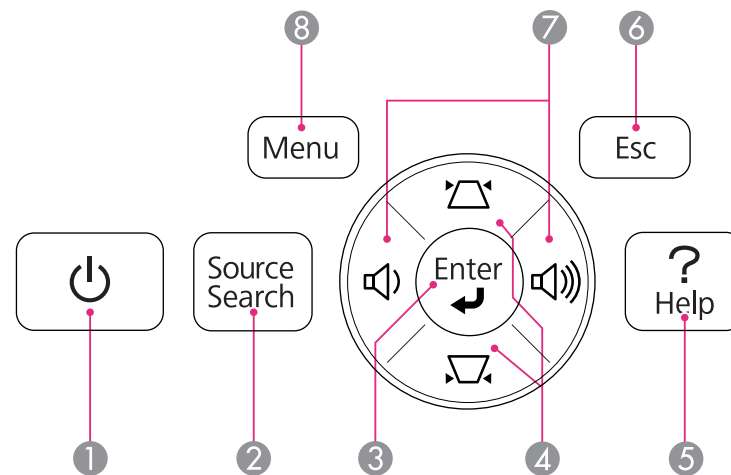

Nombre	Función
1 Botón [⏻]	Activa o desactiva el proyector. ☛ Guía de inicio rápido
2 Botón [Source Search]	Cambia a la siguiente fuente de entrada que está enviando una imagen. ☛ "Detectar automáticamente señales de entrada y cambiar la imagen proyectada (Búsqueda de fuente)" p.26
3 Botón [Enter] [↵]	<ul style="list-style-type: none"> Cuando se visualiza el menú Configuración o la pantalla Ayuda, acepta e introduce la selección actual y pasa al siguiente nivel. Si se pulsa mientras se están proyectando señales analógicas RGB desde el puerto Computer, puede optimizar automáticamente Tracking, Sync. y Posición.

Nombre	Función
4 Botones [↶][↷]	<ul style="list-style-type: none"> Muestra la pantalla Keystone, en la que podrá corregir la distorsión keystone en dirección vertical y horizontal. <ul style="list-style-type: none"> "Corrección manual" p.32 Si los pulsa mientras se visualiza el menú Configuración o la pantalla Ayuda, estos botones seleccionan elementos de menú y valores de ajuste. <ul style="list-style-type: none"> "Utilizar el Menú Configuración" p.58 "Utilizar la ayuda" p.68
5 Botón [Help]	Visualiza y cierra la pantalla de ayuda, que muestra cómo solucionar problemas si se producen. <ul style="list-style-type: none"> "Utilizar la ayuda" p.68
6 Botón [Esc]	<ul style="list-style-type: none"> Detiene la función actual. Si se pulsa cuando se visualiza el menú Configuración, pasa al nivel de menú anterior. <ul style="list-style-type: none"> "Utilizar el Menú Configuración" p.58
7 Botones [↵][↻]	<ul style="list-style-type: none"> [↵] Disminuye el volumen. [↻] Aumenta el volumen. <ul style="list-style-type: none"> "Ajuste del volumen" p.36 Corrige la distorsión keystone en dirección horizontal cuando se muestra la pantalla Keystone. <ul style="list-style-type: none"> "H/V-Keystone" p.32 Si los pulsa mientras se visualiza el menú Configuración o la pantalla Ayuda, estos botones seleccionan elementos de menú y valores de ajuste. <ul style="list-style-type: none"> "Utilizar el Menú Configuración" p.58 "Utilizar la ayuda" p.68
8 Botón [Menu]	Muestra y cierra el menú Configuración. <ul style="list-style-type: none"> "Utilizar el Menú Configuración" p.58

Mando a Distancia

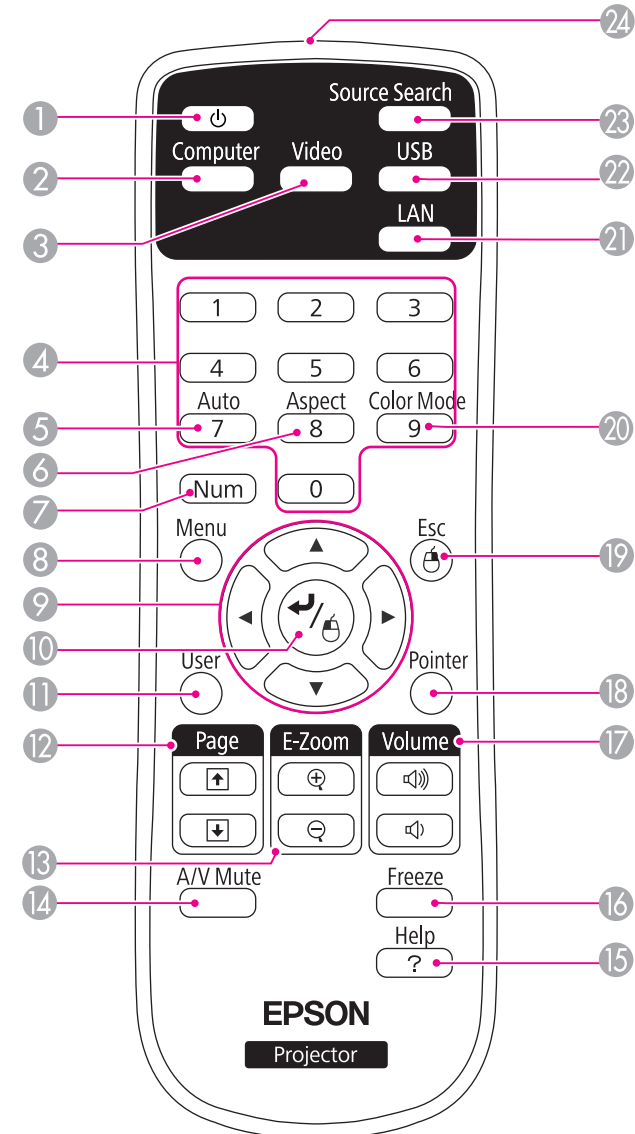

Nombre	Función
1 Botón [⏻]	Activa o desactiva el proyector. ☛ Guía de inicio rápido
2 Botón [Computer]	Cambia a las imágenes procedentes del puerto Computer.
3 Botón [Video]	Cada vez que pulse el botón, la imagen pasará de un puerto a otro por el ciclo S-Video, Video y HDMI.
4 Botones numéricos	Escriba la contraseña. ☛ "Ajustar Contraseña protegida" p.52
5 Botón [Auto]	Si se pulsa mientras se están proyectando señales analógicas RGB desde el puerto Computer, puede optimizar automáticamente Tracking, Sync. y Posición.
6 Botón [Aspect]	Cada vez que pulse el botón cambiará el modo de aspecto. ☛ "Cambio de la relación de aspecto de la imagen proyectada" p.38
7 Botón [Num]	Mantenga pulsado este botón y pulse los botones numéricos para introducir contraseñas y números. ☛ "Ajustar Contraseña protegida" p.52
8 Botón [Menu]	Muestra y cierra el menú Configuración. ☛ "Utilizar el Menú Configuración" p.58
9 Botones [↶][↷] [↵][↶]	<ul style="list-style-type: none"> Si se pulsan mientras se visualiza el menú Configuración o la pantalla de ayuda, estos botones seleccionan elementos de menú y valores de ajuste. ☛ "Utilizar el Menú Configuración" p.58 Si se está proyectando una Ver presen., al pulsar estos botones se muestra la imagen anterior o la siguiente, se rota la imagen, etc. ☛ "Métodos de funcionamiento de Ver presen." p.41 Durante la función de Ratón sin cable, el puntero del ratón se desplaza hacia la dirección del botón que haya pulsado. ☛ "Utilizar el mando a distancia para guiar el puntero del ratón (Ratón sin cable)" p.49

Nombre	Función
10 Botón [↵]	<ul style="list-style-type: none"> Cuando se visualiza el menú Configuración o la pantalla Ayuda, acepta e introduce la selección actual y pasa al siguiente nivel. ☛ "Utilizar el Menú Configuración" p.58 Actúa como botón izquierdo del ratón cuando se utiliza la función Ratón sin cable. ☛ "Utilizar el mando a distancia para guiar el puntero del ratón (Ratón sin cable)" p.49
11 Botón [User]	<p>Seleccione uno de los elementos utilizados frecuentemente de entre los cinco elementos del menú Configuración y asígnelo a este botón. Pulsando el botón [User] se visualizará la selección del elemento de menú o la pantalla de ajuste asignados, lo que le permitirá definir parámetros/ajustes de una pulsación. ☛ "Menú Ajustes" p.63</p> <p>Por defecto, se asigna Consumo eléctrico.</p>
12 Botones de [Page] [↶][↷]	<p>Cambia las páginas en archivos, como, por ejemplo, en archivos de PowerPoint, si se utilizan los siguientes métodos de proyección.</p> <ul style="list-style-type: none"> Al utilizar la función de Ratón sin cable ☛ "Utilizar el mando a distancia para guiar el puntero del ratón (Ratón sin cable)" p.49 Si se utiliza USB Display ☛ "Proyección con USB Display" p.27 <p>Cuando se proyectan imágenes con Ver presen., al pulsar estos botones se muestran la pantalla anterior o la siguiente.</p>
13 Botones de [E-Zoom] [⊕][⊖]	<p>Amplía o reduce la imagen sin cambiar el tamaño de la proyección. ☛ "Ampliar parte de la imagen (E-Zoom)" p.48</p>

Nombre	Función
14 Botón [A/V Mute]	<ul style="list-style-type: none"> Activa o desactiva el vídeo y el audio. <ul style="list-style-type: none"> "Ocultar la imagen y silenciar el sonido temporalmente (Pausa A/V)" p.46 Puede cambiar el modo Proyección del siguiente modo pulsando el botón durante unos cinco segundos. <ul style="list-style-type: none"> Frontal ↔ Frontal/Techo Posterior ↔ Posterior/Techo
15 Botón [Help]	Visualiza y cierra la pantalla de ayuda, que muestra cómo solucionar problemas si se producen. <ul style="list-style-type: none"> "Utilizar la ayuda" p.68
16 Botón [Freeze]	Las imágenes se pausan o se reanudan. <ul style="list-style-type: none"> "Congelar la imagen (Freeze)" p.46
17 Botones de [Volume] [<] [<<]]	[<<] Disminuye el volumen. [<] Aumenta el volumen. <ul style="list-style-type: none"> "Ajuste del volumen" p.36
18 Botón [Pointer]	Muestra el puntero en pantalla. <ul style="list-style-type: none"> "Función del puntero (Puntero)" p.47
19 Botón [Esc]	<ul style="list-style-type: none"> Detiene la función actual. Si se pulsa cuando se visualiza el menú Configuración, pasa al nivel anterior. <ul style="list-style-type: none"> "Utilizar el Menú Configuración" p.58 Actúa como botón derecho del ratón cuando se utiliza la función Ratón sin cable. <ul style="list-style-type: none"> "Utilizar el mando a distancia para guiar el puntero del ratón (Ratón sin cable)" p.49
20 Botón [Color Mode]	Cada vez que se pulsa el botón, cambia el modo de color. <ul style="list-style-type: none"> "Selección de la calidad de proyección (seleccionar el Modo de color)" p.36
21 Botón [LAN]	No está disponible para este proyector.

Nombre	Función
22 Botón [USB]	Cada vez que se pulsa el botón, pasa por el siguiente ciclo de imágenes: <ul style="list-style-type: none"> USB Display Imágenes del dispositivo conectado al puerto USB(TypeA)
23 Botón [Source Search]	Cambia a la siguiente fuente de entrada que está enviando una imagen. <ul style="list-style-type: none"> "Detectar automáticamente señales de entrada y cambiar la imagen proyectada (Búsqueda de fuente)" p.26
24 Emisor de infrarrojos del mando a distancia	Envía las señales del mando a distancia.

Sustituir las baterías del mando a distancia

Si se producen retardos en la respuesta del mando a distancia, o si no funciona después de utilizarlo durante bastante tiempo, es posible que las baterías se estén agotando. En este caso, sustitúyalas por unas baterías nuevas. Tenga preparadas dos baterías alcalinas o de manganeso de tamaño AA. No puede utilizar baterías que no sean las de tamaño AA de manganeso o alcalinas.

Atención

No olvide leer el presente manual antes de manipular las pilas.

 [Instrucciones de seguridad](#)

1 Extraiga la cubierta de las baterías.

Levante la cubierta del compartimiento de las baterías presionando su pestillo.

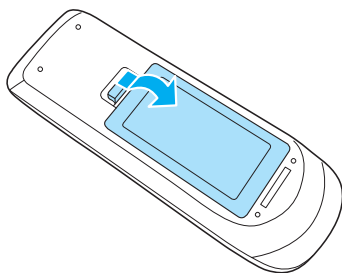

2 Sustituya las baterías gastadas por unas nuevas.

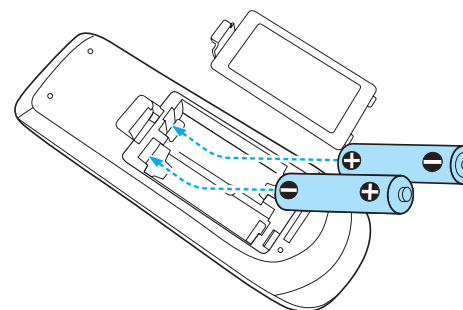

Precaución

Compruebe las posiciones de las marcas (+) y (-) en el interior del soporte de las baterías para asegurar que éstas se insertan correctamente.

3 Sustituya la cubierta de las baterías.

Pulse la cubierta del compartimiento de las baterías hasta que se ajuste en su posición.

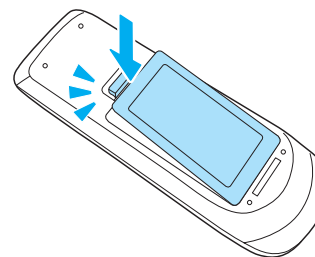

Alcance del mando a distancia

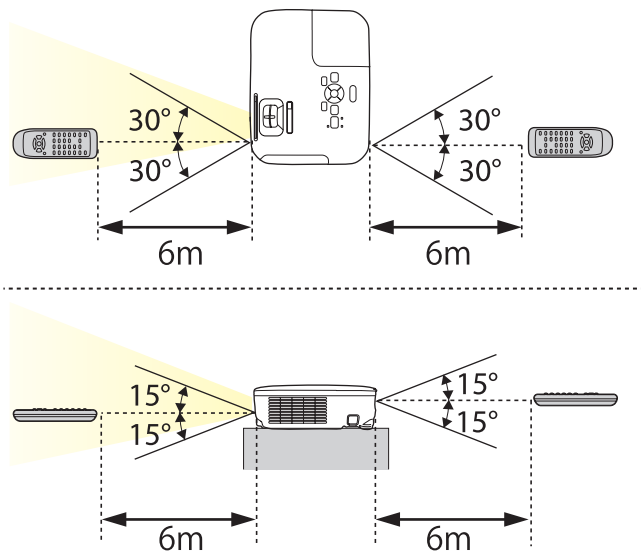



Preparar el proyector

En este capítulo se explica cómo instalar el proyector y cómo conectar las fuentes de proyección.

Métodos de Instalación

El proyector es compatible con los cuatro métodos de proyección siguientes. Instale el proyector de acuerdo con las condiciones de la ubicación de la instalación.

- Projete las imágenes desde la parte frontal de la pantalla. (Proyección Frontal)

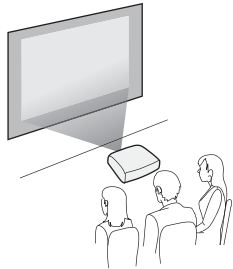

- Projete las imágenes desde detrás de una pantalla translúcida. (Proyección Posterior)

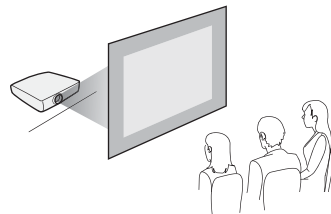

- Suspenda el proyector del techo y projete las imágenes desde delante de una pantalla. (Proyección Frontal/Techo)

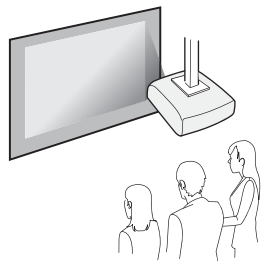

- Suspenda el proyector del techo y projete las imágenes desde detrás de una pantalla translúcida. (Proyección Posterior/Techo)

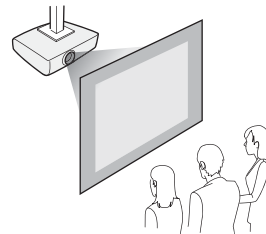

Advertencia

- Para colocar el proyector en el techo (colgado), hay que seguir un procedimiento especial de instalación. Si no lo instala correctamente, el proyector podría caerse y provocar accidentes y lesiones.
- Si utiliza adhesivos en los Puntos de fijación para el soporte para fijación en techo para evitar que se aflojen los tornillos, o si usa productos como lubricantes o aceites en el proyector, es posible que la carcasa se rompa y el proyector se caiga. Esto podría provocar lesiones graves a las personas que se encuentren debajo, además de dañar el proyector.
Al instalar o ajustar el soporte para fijación en techo no utilice adhesivos para evitar que los tornillos se aflojen ni tampoco utilice aceites, lubricantes ni similares.

Atención

- No utilice el proyector apoyándolo sobre un lado. Podría provocar un mal funcionamiento.
- No cubra la ventilación de entrada de aire ni la ventilación de salida de aire del proyector. Si se cubre alguna de las ventilaciones, se puede incrementar la temperatura interior y producirse un incendio.



- El Soporte para fijación en techo opcional es necesario para instalar el proyector en el techo.
☛ "Accesorios Opcionales" [p.90](#)
- El ajuste predeterminado de Proyección es **Frontal**. Puede cambiar de **Frontal** a **Posterior** en el menú Configuración.
☛ **Extendida - Proyección** [p.64](#)
- Puede cambiar el modo Proyección como se indica a continuación pulsando el botón [A/V Mute] del mando a distancia durante unos cinco segundos.

Frontal ↔ Frontal/Techo

Posterior ↔ Posterior/Techo

Métodos de instalación

Instale el proyector de la siguiente manera:

- Instale el proyector de modo que quede en paralelo con la pantalla.
Si el proyector está instalado en ángulo con la pantalla, se produce la distorsión keystone en la imagen proyectada.
- Coloque el proyector en una superficie plana.
Si el proyector se inclina, la imagen proyectada también estará inclinada.

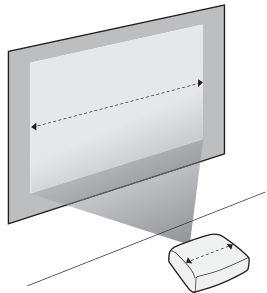

- Si no puede instalar el proyector de forma paralela a la pared, consulte el siguiente apartado:
 - ☛ "Corrección de la distorsión keystone" [p.31](#)
- Si no puede instalar el proyector en una superficie plana, consulte el siguiente apartado:
 - ☛ "Ajuste de la inclinación horizontal" [p.35](#)
 - ☛ "Corrección de la distorsión keystone" [p.31](#)

Tamaño de la pantalla y distancia de proyección aproximada

El tamaño de proyección está determinado por la distancia entre el proyector y la pantalla. Vea las ilustraciones de la derecha para seleccionar la mejor posición de acuerdo con el tamaño de la pantalla. Las ilustraciones

muestran la distancia más corta aproximada con el zoom máximo. Consulte la siguiente información sobre la distancia de la proyección.

☛ "Tamaño de pantalla y Distancia de proyección" [p.91](#)



Cuando se corrige la distorsión keystone, puede reducirse la imagen proyectada.

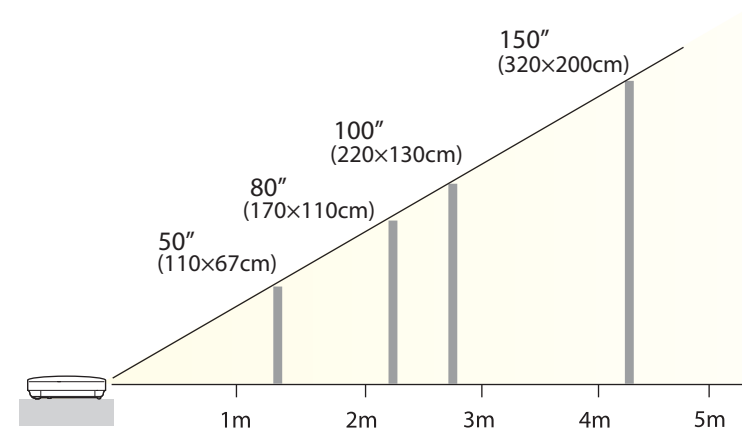

El nombre del puerto, la ubicación y la orientación del conector difieren en función de la fuente que se conecte.

Conexión de fuentes de imagen

Para proyectar imágenes desde reproductores de DVD o videoconsolas, etc., conecte el proyector utilizando uno de los siguientes métodos:

1 Si se emplea el adaptador de componentes y el cable de vídeo de componentes opcional

☛ "Accesorios Opcionales" [p.90](#)

Conecte el puerto de salida de componentes de la fuente de la imagen al puerto de entrada Computer del proyector.

Puede emitir audio desde el altavoz del proyector conectando el puerto de salida de audio de la fuente de imagen al puerto de Audio Input del proyector usando un cable de audio disponible en las tiendas.

2 Si se emplea un cable de vídeo o de S-vídeo disponible en tiendas

Conecte el puerto de salida de vídeo de la fuente de la imagen al puerto Video del proyector.

O conecte el puerto de salida de S-Vídeo de la fuente de la imagen al puerto S-Video del proyector.

Puede emitir audio desde el altavoz del proyector conectando el puerto de salida de audio de la fuente de imagen al puerto de Audio Input del proyector usando un cable de audio disponible en el comercio.

3 Si se emplea un cable HDMI disponible en tiendas

Conecte el puerto HDMI de la fuente de la imagen al puerto HDMI del proyector.

Se puede enviar el audio de la fuente de imagen con la imagen proyectada.

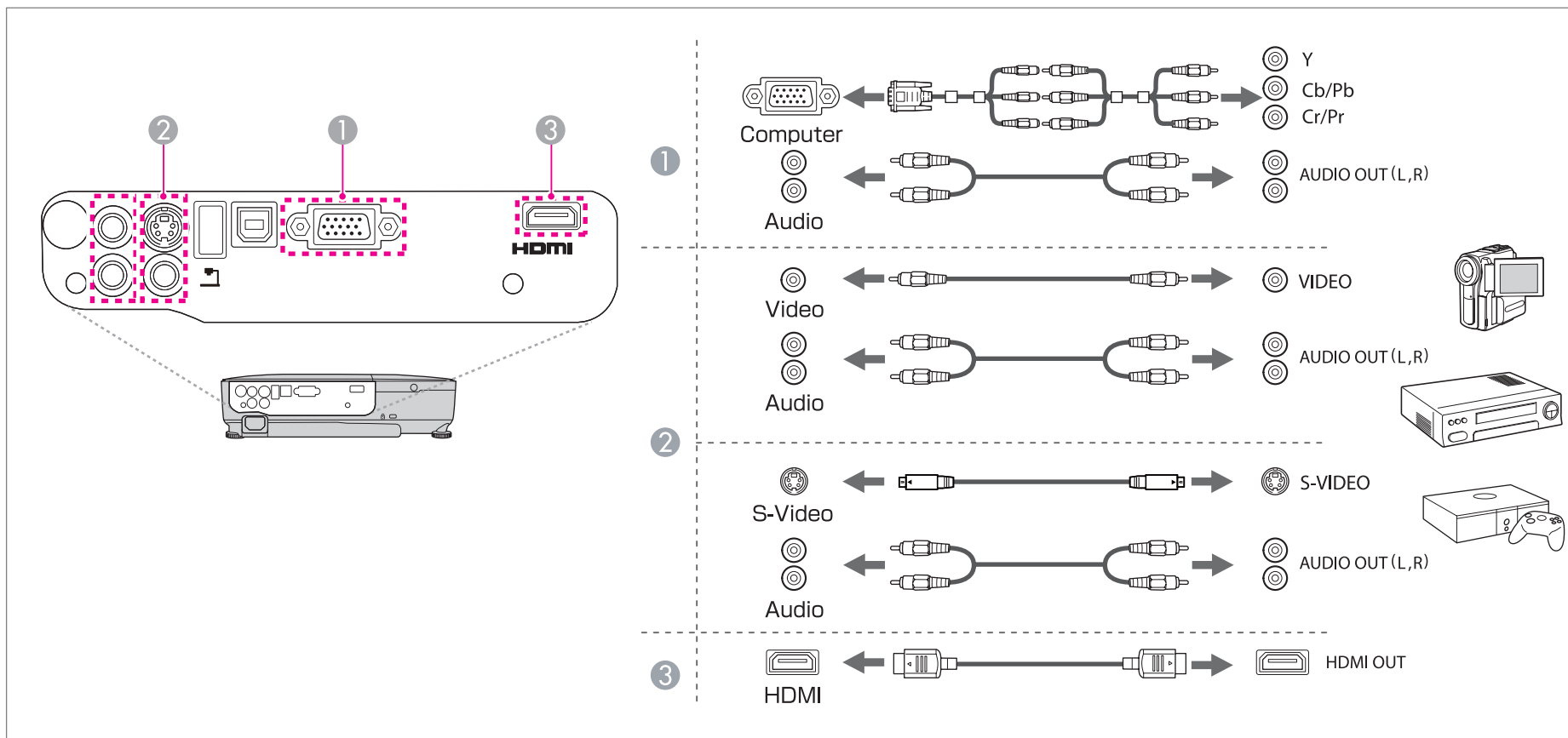

Atención

- Apague el equipo antes de conectar el cable. Si se conecta mientras está encendido, puede estropearse.
- Cuando lo conecte, compruebe que la forma del conector del cable coincide con la forma del puerto. Si inserta a la fuerza un conector en la posición o de la forma que no corresponden, pueden producirse averías o dañar el equipo.



- Use un cable HDMI que cumpla con el estándar HDMI.
- Dependiendo del equipo que esté conectando, la forma del conector puede ser específica para ese equipo en concreto. En ese caso, utilice el cable suministrado con el equipo o que está disponible como accesorio opcional para ese equipo.
- El cable que va conectado al proyector varía dependiendo de la salida de la señal de vídeo desde el equipo de vídeo. Algunos equipos de vídeo pueden emitir varios tipos de señales de vídeo distintas. En general se encuentran las siguientes señales de vídeo, ordenadas de mejor calidad de imagen a peor calidad de imagen:
Vídeo de componentes > S-video > Video compuesto
Consulte la documentación del equipo de vídeo para ver qué señales puede emitir. El vídeo compuesto también puede aparecer con el nombre de "Video out" (salida de vídeo).
- Al conectar una videoconsola, es posible que la imagen proyectada aparezca con un ligero retraso durante el uso de la misma.
 "Selección de la calidad de proyección (seleccionar el Modo de color)" [p.36](#)
- Al utilizar un cable de audio disponible en tiendas 2RCA(L/R)/estéreo mini-pin, compruebe que contenga la etiqueta "Sin resistencia".

Conexión de un ordenador

Para proyectar imágenes desde un ordenador, conecte el ordenador utilizando uno de los siguientes métodos.

1 Si se emplea el cable para ordenador opcional

Conecte el puerto de salida de la pantalla del ordenador al puerto Computer del proyector.

Puede emitir audio desde el altavoz del proyector conectando el puerto de salida de audio del ordenador al puerto de Audio Input del proyector usando un cable de audio disponible en el comercio.

2 Si se emplea un cable USB disponible en tiendas

Conecte el puerto USB del ordenador al puerto USB(TypeB) del proyector.

Se puede enviar el audio del ordenador con la imagen proyectada.

3 Si se emplea un cable HDMI disponible en tiendas

Conecte el puerto HDM del ordenador al puerto HDMI del proyector.

Se puede enviar el audio del ordenador con la imagen proyectada.

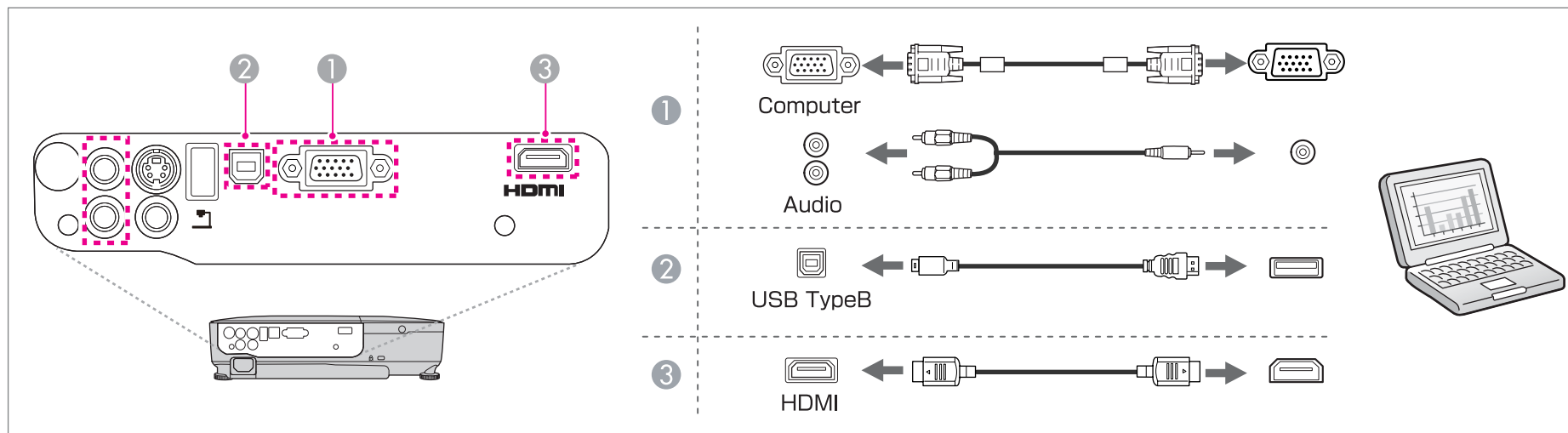

Puede utilizar un cable USB para conectar el proyector a un ordenador con el fin de proyectar imágenes desde el ordenador. A esta función se le llama USB Display.

☛ "Proyección con USB Display" [p.27](#)

Conectar dispositivos USB

Se pueden conectar dispositivos, como una memoria USB, la Cámara de documentos opcional, así como discos duros USB compatibles y cámaras digitales. Conecte el dispositivo USB al puerto USB(TypeA) del proyector mediante el cable USB suministrado con el dispositivo USB.

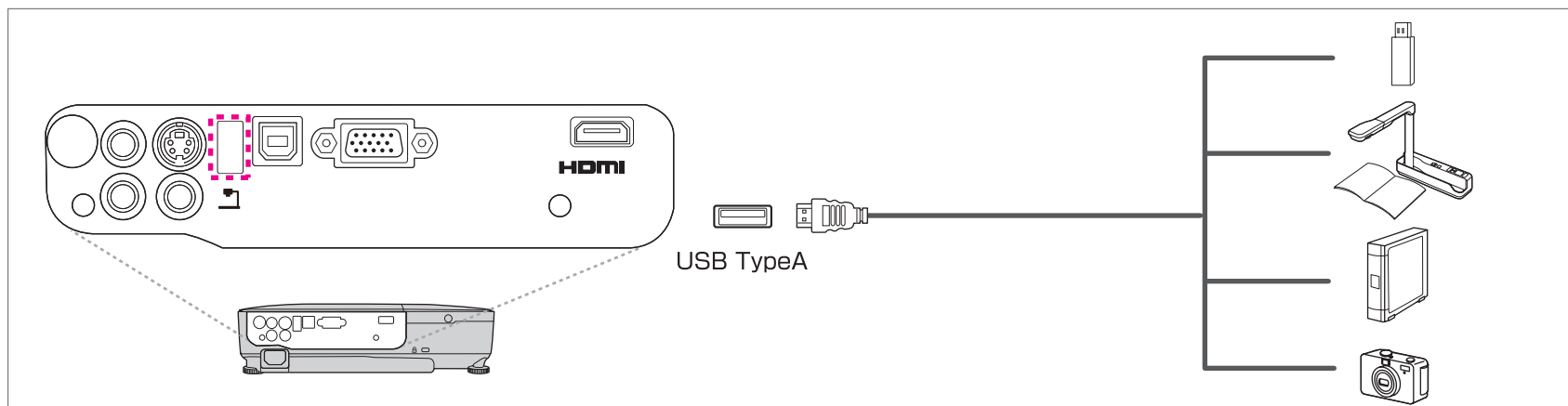

Si el dispositivo USB está conectado, se pueden proyectar archivos de imagen de la memoria USB o la cámara digital utilizando Ver presen.

☛ "Ejemplos de Ver presen." [p.41](#)

Si está conectada la Cámara de documentos mientras se proyectan imágenes desde otro puerto de entrada, pulse el botón [USB] del mando a distancia o el botón [Source Search] del panel de control para pasar a las imágenes de la Cámara de documentos.

☛ "Detectar automáticamente señales de entrada y cambiar la imagen proyectada (Búsqueda de fuente)" [p.26](#)

Atención

- Si utiliza una central USB, la conexión quizás no funcione correctamente. Dispositivos tales como cámaras digitales y dispositivos USB se deberían conectar directamente al proyector.
- Cuando conecte y utilice un disco duro compatible con USB, asegúrese de conectar el adaptador de CA suministrado con el disco duro.
- Conecte una cámara digital o un disco duro al proyector mediante el cable USB suministrado con el dispositivo.
- Utilice un cable USB de una longitud inferior a 3 m. Si el cable tiene más de 3 m, quizás la presentación no funcione correctamente.



Retirar dispositivos USB

Al finalizar la proyección, retire los dispositivos USB del proyector. Para dispositivos tales como cámaras digitales o discos duros, apague el dispositivo y desconéctelo después del proyector.



Uso básico

En este capítulo se explica cómo proyectar y ajustar imágenes.

Detectar automáticamente señales de entrada y cambiar la imagen proyectada (Búsqueda de fuente)

Pulse el botón [Source Search] para proyectar imágenes desde el puerto que está recibiendo una imagen actualmente.

Utilizar el mando a distancia

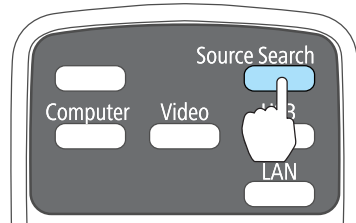

Usar el panel de control

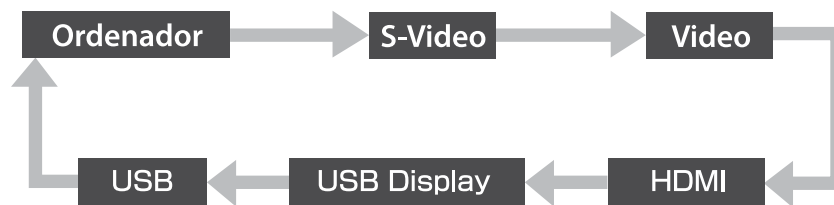
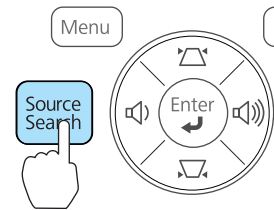

Si están conectadas dos o más fuentes de imagen, pulse el botón [Source Search] hasta que se proyecte la imagen de destino.

Cuando el equipo de vídeo está conectado, inicie la reproducción antes de iniciar esta operación.



Cuando no se recibe ninguna señal de imagen, aparece la siguiente pantalla:

[Búsqueda de fuente]

	Estado de la señal
Ordenador	Off
S-Vídeo	Off
Vídeo	Off
HDMI	Off
USB Display	Off
USB	Off

· Introduzca una señal de imagen.
· Seleccione fuente mediante botón .

[] :Seleccionar [] :Entrar [Esc] :Salir

Cambiar a la imagen de destino con el mando a distancia

Puede cambiar directamente a la imagen de destino pulsando los siguientes botones en el mando a distancia.

Mando a distancia

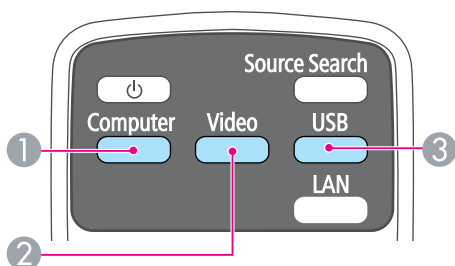

- ① Cambia a las imágenes procedentes del puerto Computer.
- ② Cada vez que se pulsa el botón, pasa por el siguiente ciclo de imágenes recibidas desde las siguientes fuentes.
 - Puerto S-Video
 - Puerto Video
 - Puerto HDMI
- ③ Cada vez que se pulsa el botón, pasa por el siguiente ciclo de imágenes recibidas desde las siguientes fuentes.
 - USB Display
 - Imágenes del dispositivo conectado al puerto USB(TypeA)

Proyección con USB Display

Puede utilizar un cable USB para conectar el proyector a un ordenador con el fin de proyectar imágenes desde el ordenador.

Se puede enviar el audio del ordenador con la imagen proyectada.

Para iniciar USB Display, configure **USB Type B** a **USB Display** desde el menú Configuración.

☛ **Extendida - USB Type B p.64**

Requisitos del sistema

Para Windows

SO	Windows 2000*1	
	Windows XP*2	Professional 32 bits Home Edition 32 bits Tablet PC Edition 32 bits
	Windows Vista	Ultimate 32 bits Enterprise 32 bits Business 32 bits Home Premium 32 bits Home Basic 32 bits
	Windows 7	Ultimate 32/64 bits Enterprise 32/64 bits Professional 32/64 bits Home Premium 32/64 bits Home Basic 32 bits Starter 32 bits
CPU	Mobile Pentium III 1,2 GHz o superior Recomendado: Pentium M 1,6 GHz o superior	

Cantidad de memoria	256 MB o más Recomendado: 512 MB o más
Disco duro Espacio	20 MB o más
Pantalla	Resolución no inferior a 640x480 y no superior a 1600x1200. Pantalla en color de 16 bits o superior

*1 Sólo Service Pack 4

*2 Excepto para Service Pack 1

Para Mac OS

SO	Mac OS X 10.5.x Mac OS X 10.6.x
CPU	Power PC G4 1 GHz o superior Se recomienda: Intel Core Duo 1,83 GHz o superior
Cantidad de memoria	512 MB o más
Disco duro Espacio	20 MB o más
Pantalla	Resolución no inferior a 640x480 y no superior a 1600x1200. Pantalla en color de 16 bits o superior

Conectar por primera vez

La primera vez que se conecte el proyector y el ordenador mediante el cable USB, es necesario instalar el controlador. El procedimiento es diferente para Windows y Mac OS.



- La próxima vez que se conecte no será necesario instalar el controlador.
- Si se da entrada a imágenes procedentes de varias fuentes, cambie la fuente de entrada a USB Display.
- Si utiliza una central USB, la conexión quizás no funcione correctamente. Conecte el cable USB directamente al proyector.

Para Windows

- 1** Conecte el puerto USB del ordenador al puerto USB(TypeB) del proyector mediante un cable USB.



En Windows 2000 o Windows XP puede aparecer un mensaje preguntándole si desea reiniciar su ordenador. Seleccione **No**.

En Windows 2000

Haga doble clic en **Equipo, EPSON PJ_UD** y, a continuación, **EMP_UDSE.EXE**.

En Windows XP

La instalación del driver se inicia automáticamente.

En Windows Vista/Windows 7

Cuando aparezca el cuadro de diálogo, haga clic en **Run EMP_UDSE.exe**.

- 2** Cuando aparezca la pantalla del Contrato de licencia, haga clic en **Aceptar**.

3 Las imágenes del ordenador se proyectan.
Puede que la proyección de las imágenes del ordenador tarde unos instantes. Hasta que se proyecten las imágenes del ordenador, no toque el equipo y no desconecte el cable USB ni apague el proyector.

4 Desconecte el cable USB una vez finalizada la proyección.
Al desconectar el cable USB no es necesario utilizar la función **Quitar hardware de forma segura**.



- Si no se instala automáticamente, haga doble clic en **Mi PC - EPSON_PJ_UD - EMP_UDSE.EXE** en el ordenador.
- Si por alguna razón no se proyecta ninguna imagen, haga clic en **Todos los programas - EPSON Projector - Epson USB Display - Epson USB Display Vx.xx** en el ordenador.
- Cuando se utiliza un ordenador que funciona con Windows 2000 bajo autoridad del usuario, se visualiza un mensaje de error de Windows y es posible que no pueda utilizar el software. En este caso, intente actualizar Windows a la versión más nueva, reinicie e intente conectar de nuevo.
Para obtener más información, póngase en contacto con su proveedor local o con la dirección más cercana indicada en el siguiente documento.
[☛ Lista de contactos de proyectores Epson](#)

Para Mac OS

1 Conecte el puerto USB del ordenador al puerto USB(TypeB) del proyector mediante un cable USB.

La carpeta Configuración de USB Display se muestra en Finder.

2 Haga doble clic en el icono **Instalador de USB Display**.

3 Siga las instrucciones de instalación que aparecen en pantalla.

4 Cuando aparezca la pantalla del Contrato de licencia, haga clic en **Aceptar**.

Escriba la contraseña de administrador y comience la instalación.

Cuando la instalación haya completado, aparecerá el icono USB Display en Dock y en la barra de menús.

5 Las imágenes del ordenador se proyectan.

Puede que la proyección de las imágenes del ordenador tarde unos instantes. Hasta que se proyecten las imágenes del ordenador, no toque el equipo y no desconecte el cable USB ni apague el proyector.

6 Cuando termine la proyección, seleccione **Desconectar** en el menú del icono de **USB Display** de la barra de menús o en el Dock y retire el cable USB.



- Si la carpeta de configuración de USB Display no se visualiza automáticamente en Finder, haga doble clic en **EPSON PJ_UD - Instalador de USB Display** en su ordenador.
- Si por alguna razón no se proyecta nada, haga clic en el icono **USB Display** de Dock.
- Si no está el icono **USB Display** en el Dock, haga doble clic en **USB Display** en la carpeta Aplicaciones.
- Si selecciona **Salir** en el menú del icono de **USB Display** en Dock, USB Display no comenzará automáticamente al conectar el cable USB.

Desinstalar

En Windows 2000

1 Haga clic en **Inicio**, seleccione **Configuración** y, a continuación, haga clic en **Panel de control**.

2 Haga doble clic en **Agregar o quitar programas**.

3 Haga clic en **Cambiar o quitar programas**.

- 4 Seleccione **Epson USB Display** y haga clic en **Cambiar o quitar**.

En Windows XP

- 1 Haga clic en **Inicio** y, a continuación, haga clic en **Panel de control**.
- 2 Haga doble clic en **Agregar o quitar programas**.
- 3 Seleccione **Epson USB Display** y haga clic en **Quitar**.

En Windows Vista/Windows 7

- 1 Haga clic en **Inicio** y, a continuación, haga clic en **Panel de control**.
- 2 Haga clic en **Desinstalar un programa** desde **Programas**.
- 3 Seleccione **Epson USB Display** y haga clic en **Desinstalar**.

Para Mac OS

- 1 Abra la carpeta **Aplicaciones**, haga doble clic en **USB Display** y, a continuación, doble clic en **Herramienta**.
- 2 Ejecute **Desinstalador de USB Display**.

Corrección de la distorsión keystone

Puede corregir la distorsión keystone utilizando uno de los siguientes métodos.

- Corrección automática (V-Keystone auto.)
Corrige automáticamente la distorsión keystone vertical.
- Corrección manual (Ajuste Keystone-H)
Corrige manualmente la distorsión keystone horizontal mediante el ajuste keystone horizontal.

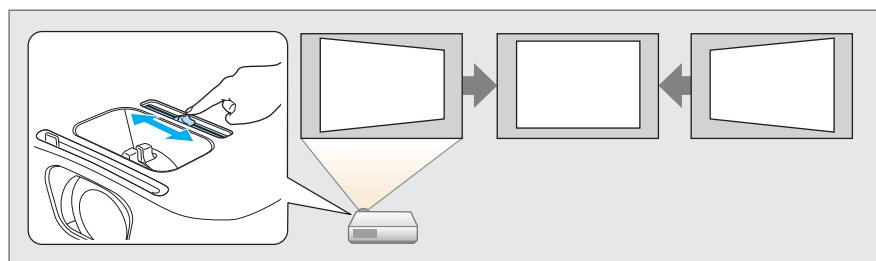

- Corrección manual (H/V-Keystone)
Corrija manualmente la distorsión en dirección horizontal y vertical por separado.

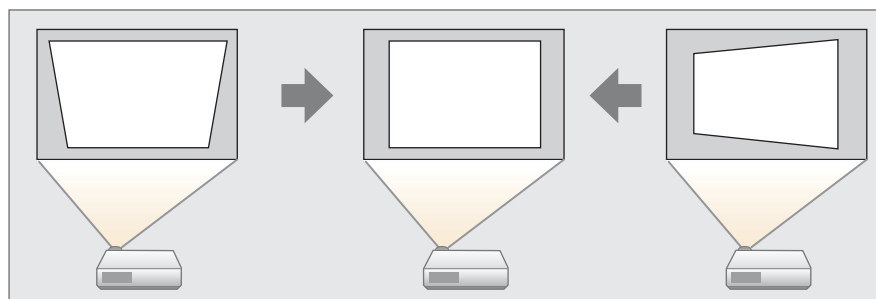

- Corrección manual (Quick Corner)
Corrija manualmente las cuatro esquinas por separado.

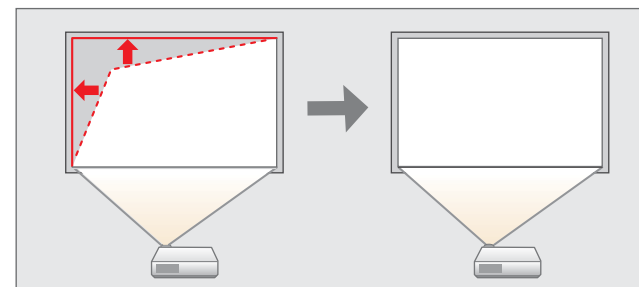

Cuando se corrige la distorsión keystone, puede reducirse la imagen proyectada.

Corrección automática

V-Keystone auto.

Cuando el proyector detecta un movimiento, por ejemplo, al instalarlo, moverlo o inclinarlo, éste corrige automáticamente las distorsiones Keystone verticales. Esta función se denomina V-Keystone auto.

Si el proyector permanece inmóvil durante dos segundos después de haber detectado un movimiento, muestra una pantalla de ajuste y automáticamente corrige la imagen proyectada.

Puede utilizar V-Keystone auto. para corregir la imagen proyectada bajo las siguientes condiciones.

Ángulo de corrección: aprox. 30° arriba y abajo



- V-Keystone auto. sólo funciona si **Proyección** está ajustada en **Frontal** desde el menú Configuración.
 - ☛ **Extendida - Proyección p.64**
- Si no desea utilizar V-Keystone auto., ajuste **V-Keystone auto.** en **Off**.
 - ☛ **Ajustes - Keystone - H/V-Keystone - V-Keystone auto. p.63**



- Si utiliza el ajuste keystone horizontal, configure **Ajuste Keystone Horizontal** en **On**.
 - ☛ **Ajustes - Keystone - H/V-Keystone - Ajuste Keystone-H p.63**
- También puede corregir la distorsión keystone en la dirección horizontal mediante H/V-Keystone.

Corrección manual

Puede corregir manualmente la distorsión keystone.

Puede utilizar H/V-Keystone para corregir la imagen proyectada bajo las siguientes condiciones:

Ángulo de corrección: aprox. 30° derecha e izquierda; aprox. 30° arriba y abajo

Ajuste Keystone-H

Mueva el ajuste keystone horizontal hacia la derecha o izquierda para realizar la corrección keystone horizontal.

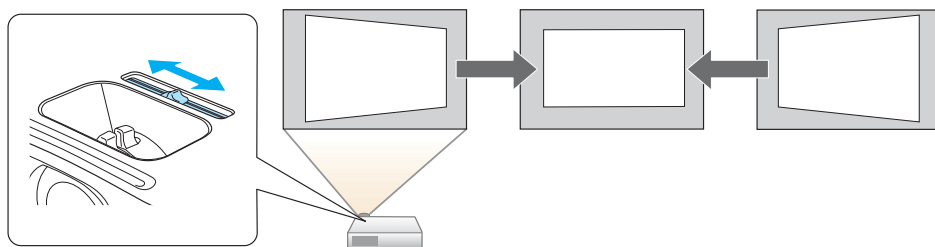

H/V-Keystone

Corrija manualmente la distorsión en dirección horizontal y vertical por separado.

- 1 Pulse el botón [▽] o [△] del panel de control durante la proyección para visualizar la pantalla Keystone.

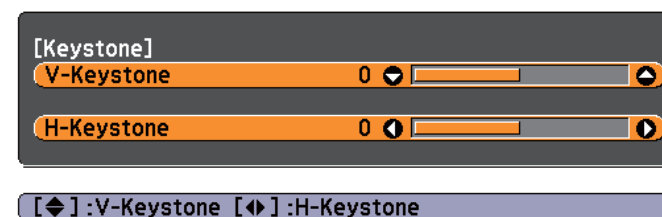

- 2 Pulse los siguientes botones para corregir la distorsión keystone. Pulse los botones [▽] o [△] para corregir la distorsión vertical.

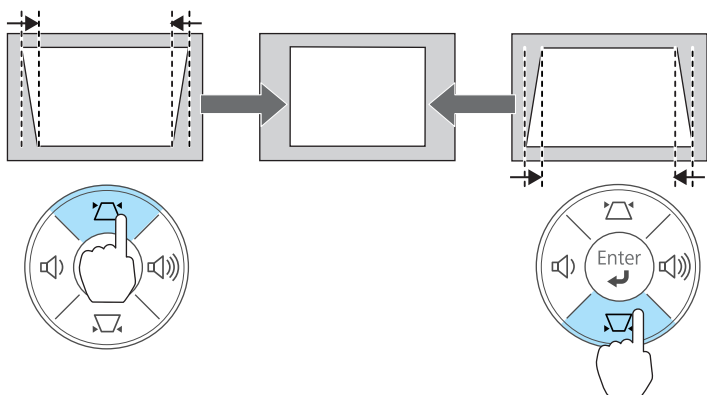

Pulse los botones [↵] o [↵] para corregir la distorsión horizontal.

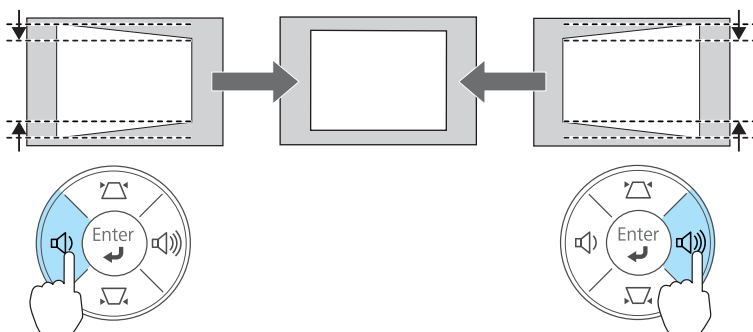

En el menú Configuración también se puede ajustar Keystone H/V.

🖱️ **Ajustes - Keystone - H/V-Keystone** [p.63](#)

Quick Corner

Permite corregir manualmente cada una de las cuatro esquinas de la imagen proyectada por separado.

1 Pulse el botón [Menu] durante la proyección.

🖱️ "Utilizar el Menú Configuración" [p.58](#)

Utilizar el mando a distancia

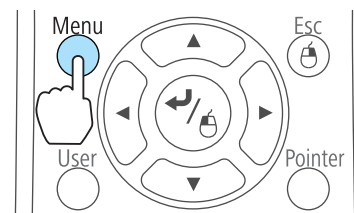

Usar el panel de control

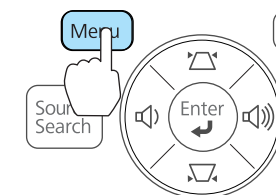

2 Seleccione **Keystone** en **Ajustes**.

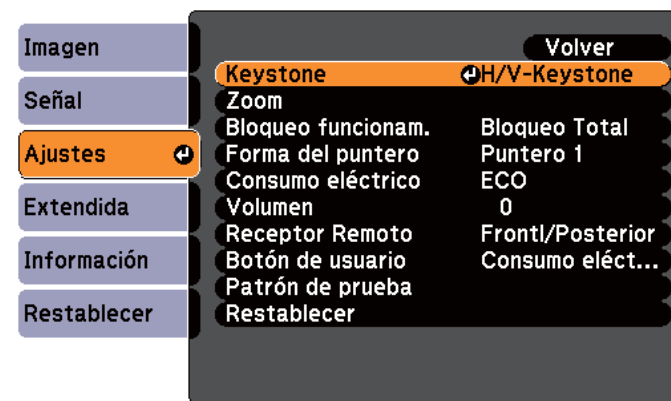

[Esc] :Volver [◆] :Selecc. [↵] :Entrar [Menu] :Salir

3 Seleccione **Quick Corner** y, a continuación, pulse el botón [↵].

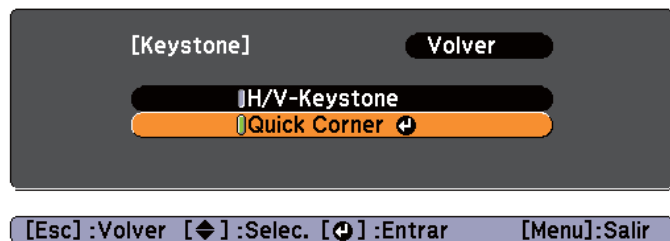

- 4** Con los botones [↶], [↷], [↵] y [↷] del mando a distancia, o los botones [↶], [↷], [↵] y [↷] del panel de control, seleccione la esquina que quiere corregir y pulse el botón [↵].



- 5** Con los botones [↶], [↷], [↵] y [↷] del mando a distancia, o los botones [↶], [↷], [↵] y [↷] del panel de control, corrija la posición de la esquina.

Al pulsar el botón [↵], aparece la pantalla mostrada en el paso 4.

Si se muestra el mensaje "No se puede mover más." mientras se está ajustando, ya no podrá ajustar la forma en la dirección que señala el triángulo gris.



- 6** Repita los procedimientos 4 y 5 como sea necesario para ajustar el resto de las esquinas.

- 7** Cuando haya terminado, pulse el botón [Esc] para salir del menú de corrección.

Debido a que **Keystone** se ha cambiado a **Quick Corner**, la pantalla de selección de esquinas del paso 4 se muestra cuando se pulsan los botones [↶] o [↷] del panel de control la próxima vez. Cambie **Keystone** a **H/V-Keystone** si desea realizar una corrección horizontal y vertical utilizando los botones [↶] o [↷] del panel de control.



Si se mantiene pulsado el botón [Esc] durante unos dos segundos mientras se muestra la pantalla de selección de esquinas del paso 4, aparece la siguiente pantalla.

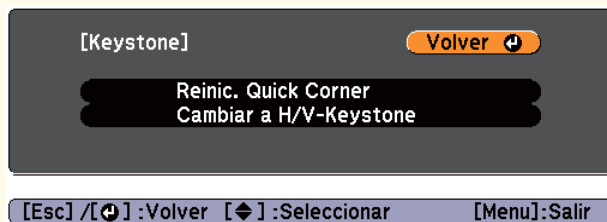

Reinic. Quick Corner: reinicia el resultado de las correcciones de Quick Corner.

Cambiar a H/V-Keystone: cambia el método de corrección a H/V-Keystone.

☛ "Menú Ajustes" p.63

Ajuste del tamaño de la imagen

Gire el anillo de zoom para ajustar el tamaño de la imagen proyectada.

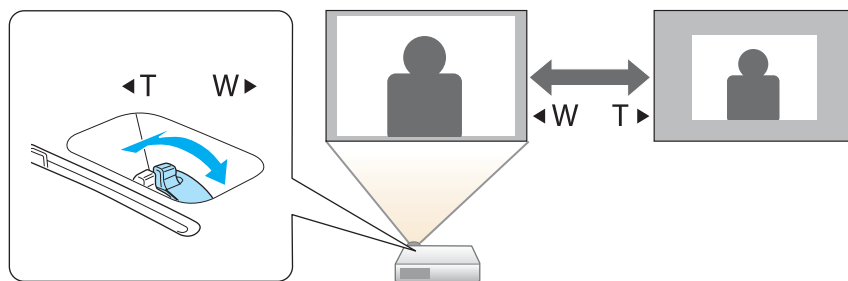

Ajuste de la posición de la imagen

Presione la palanca de ajuste del pie para extender y replugar el pie ajustable frontal. Se puede ajustar la posición de la imagen inclinando el proyector hasta 12 grados.

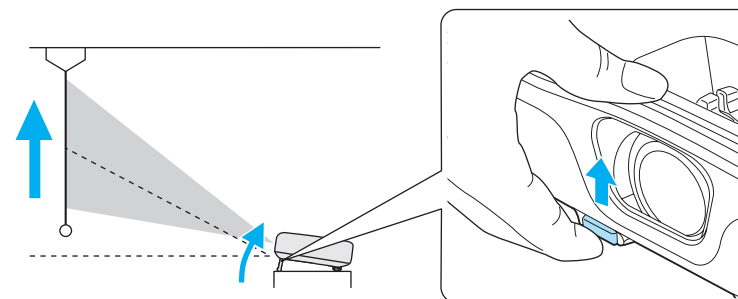

Cuanto mayor sea el ángulo de inclinación, más difícil será enfocar. Instale el proyector de modo que sólo sea necesario inclinarlo un ángulo pequeño.

Ajuste de la inclinación horizontal

Extienda y repliegue el pie posterior para ajustar la inclinación horizontal del proyector.

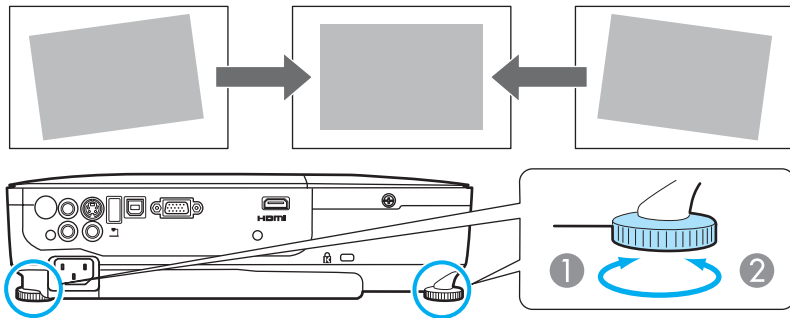

- 1 Extienda el pie posterior.
- 2 Repliegue el pie posterior.

Corrección del enfoque

Puede corregir el enfoque usando el anillo de enfoque.

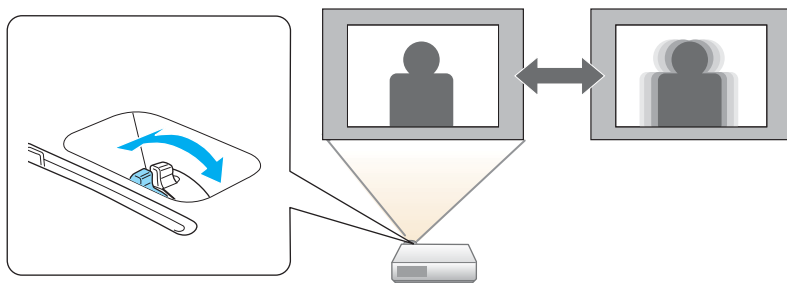

Ajuste del volumen

Puede ajustar el volumen utilizando uno de los siguientes métodos.

- Pulse el botón [Volume] en el panel de control o el mando a distancia para ajustar el volumen.
 - [<] Disminuye el volumen.
 - [>] Aumenta el volumen.

Utilizar el mando a distancia

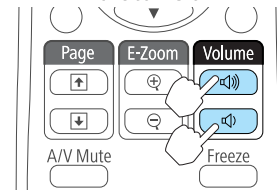

Usar el panel de control

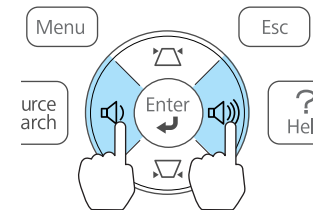

- Ajuste el volumen desde el menú Configuración.
 - ☛ [Ajustes - Volumen p.63](#)

⚠ Precaución

No comience con el volumen alto. Un volumen excesivo y repentino puede provocar sordera. Baje el volumen antes de apagar el aparato, para poder aumentarlo progresivamente cuando vuelva a activarlo.

Selección de la calidad de proyección (seleccionar el Modo de color)

Puede obtener de forma fácil una calidad de imagen óptima, simplemente seleccionando el ajuste que mejor se adapte al entorno de proyección. El brillo de la imagen varía según el modo seleccionado.

Modo	Aplicación
Dinámico	Este modo es ideal para utilizarse en habitaciones con mucha luz.

Modo	Aplicación
Sala de estar	Ideal para usar el proyector en una habitación con las cortinas echadas.
Teatro	Ideal para ver películas en una sala oscura. Las imágenes adquieren un tono natural.
Juegos	<ul style="list-style-type: none"> Este modo es ideal para jugar a videojuegos en habitaciones con mucha luz. El cambio al modo Juegos tarda unos segundos. Para reducir el retraso puede ajustar la señal de entrada a una señal progresiva de 480p o 720p. Consulte la documentación suministrada con su videoconsola para obtener más información sobre cómo ajustar la señal.

Cada vez que pulse el botón [Color Mode] se visualizará el nombre del Modo de color en la pantalla y cambiará el Modo de color.

Mando a distancia

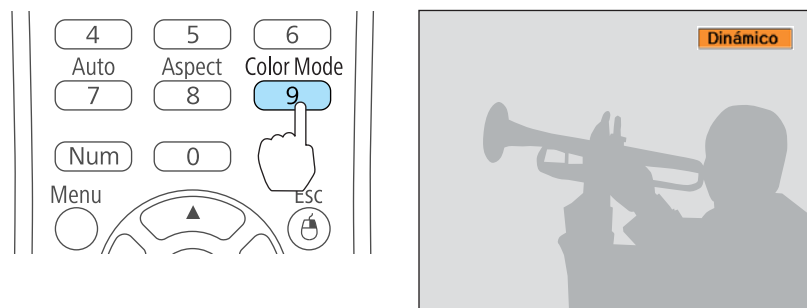

Podrá definir el Modo de color en el menú Configuración.

➡ Imagen - Modo de color p.60

Ajuste de Iris automático

Determinando automáticamente la luminancia según el brillo de la imagen, se obtienen imágenes intensas y nítidas.

1 Pulse el botón [Menu].

➡ "Utilizar el Menú Configuración" p.58

Con el mando a distancia

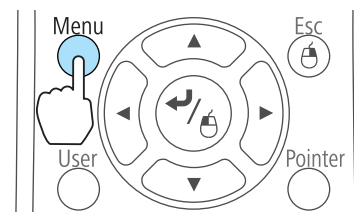

Con el panel de control

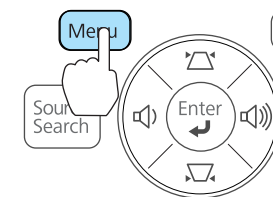

2 Seleccione **Iris automático** en **Imagen**.



[Esc] : Volver [◀] : Selec. [▶] : Entrar [Menu] : Salir

3 Seleccione **On**.

El ajuste se guarda para cada Modo de color.

4 Pulse el botón [Menu] para finalizar los ajustes.



No se puede seleccionar Iris automático si **Modo de color** está ajustado en **Sala de estar**.

Cambio de la relación de aspecto de la imagen proyectada

Puede cambiar la Relación de aspecto de la imagen proyectada para que encaje con el tipo, la relación de altura y anchura y la resolución de las señales de entrada.

Los modos de aspecto disponibles varían en función de la señal de imagen que se está proyectando actualmente.

Métodos de cambio

Cada vez que pulse el botón [Aspect] del mando a distancia, se visualizará el nombre del modo de aspecto en la pantalla y cambiará la relación de aspecto.

Mando a distancia

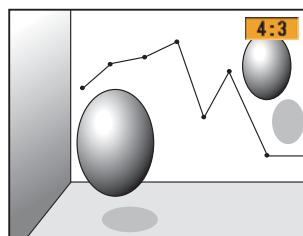
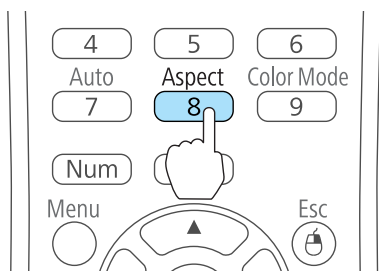

Podrá definir la relación de aspecto en el menú Configuración.

➡ Señal - Aspecto p.61

Cambio del modo de aspecto

Proyección de imágenes desde un equipo de vídeo o desde el puerto HDMI

Cada vez que se pulsa el botón [Aspect], cambia el modo de aspecto en el siguiente orden: **Normal** o **Automático**, **16:9**, **Completo**, **Zoom** y **Nativa**.

Ejemplo: Entrada de señal de 1080p (resolución: 1920x1080, relación de aspecto: 16:9)

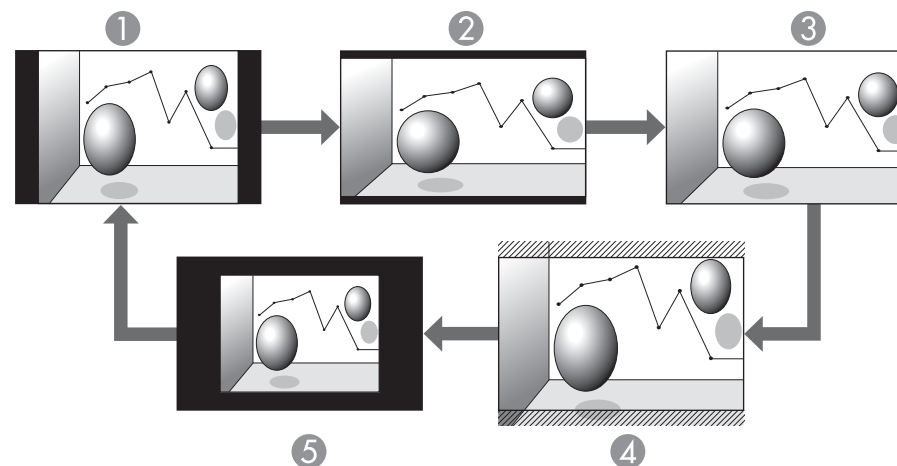

- ① Normal o Automático
- ② 16:9
- ③ Completo
- ④ Zoom
- ⑤ Nativa

Proyección de imágenes desde un ordenador

La siguiente tabla muestra ejemplos de proyección para los modos de aspecto.

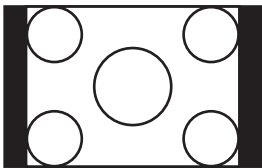
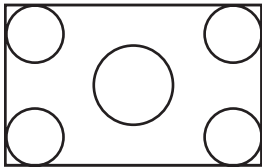
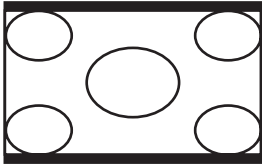
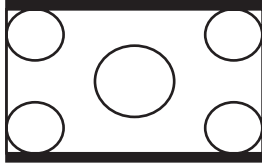
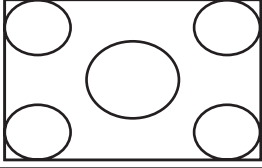
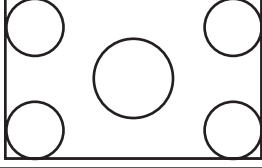
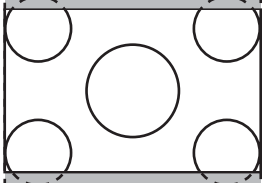
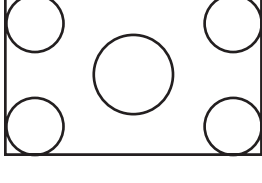
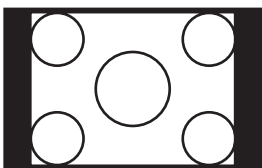
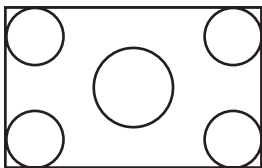
Modo de aspecto	Señal de entrada	
	XGA 1024X768(4:3)	WXGA 1280X800(16:10)
Normal		
16:9		
Completo		
Zoom		
Nativa		



Si la imagen se ve cortada, defina el ajuste **Resolución** a **Ancho** o **Normal** en el menú Configuración, en función del tamaño de pantalla del ordenador.

☛ Señal - Resolución [p.61](#)



Funciones Útiles

Este capítulo ofrece consejos útiles para realizar presentaciones, así como las funciones de Seguridad.

Proyección sin un ordenador (Ver presen.)

Si conecta un dispositivo de almacenamiento USB, tal como una memoria USB o un disco duro USB, podrá proyectar los archivos guardados en el dispositivo sin tener que utilizar un ordenador. Esta función se denomina Ver presen.



- Tal vez no pueda usar dispositivos de almacenamiento USB que tengan funciones de seguridad.
- No se puede corregir la distorsión keystone al mismo tiempo que se proyecta Ver presen., incluso si se pulsan los botones [Z] y [X] en el panel de control.

Especificaciones para archivos que pueden proyectarse utilizando Ver presen.

Tipo	Tipo de archivo (extensión)	Notas
Imagen	.jpg	Los siguientes soportes no pueden proyectarse. - Formatos de modo de color CMYK - Formatos progresivos - Imágenes con una resolución superior a 8192x8192 Debido a las características de los archivos JPEG, las imágenes puede que no se proyecten de forma nítida si están muy comprimidas.
	.bmp	No es posible proyectar imágenes con una resolución superior a 1280x800.
	.gif	<ul style="list-style-type: none"> • No es posible proyectar imágenes con una resolución superior a 1280x800. • No es posible proyectar archivos GIF animados.
	.png	No es posible proyectar imágenes con una resolución superior a 1280x800.



- Cuando conecte y utilice un disco duro compatible con USB, asegúrese de conectar el adaptador de CA suministrado con el disco duro.
- El proyector no es compatible con algunos sistemas de archivos, por lo que debe utilizar un soporte formateado en Windows.
- Formatee el soporte utilizando FAT16/32.

Ejemplos de Ver presen.

Proyección de imágenes almacenadas en dispositivos USB



☛ "Proyectar la imagen seleccionada" [p.43](#)

☛ "Proyectar los archivos de imagen de una carpeta en secuencia (Ver presen.)" [p.44](#)





Métodos de funcionamiento de Ver presen.

Aunque las siguientes indicaciones se explican basándose en el mando a distancia, puede realizarlas también desde el panel de control.

Iniciar Ver presen.

1 Cambie la fuente a USB.
 • "Cambiar a la imagen de destino con el mando a distancia" p.27

2 Conecte el dispositivo USB o la cámara digital al proyector.
 • "Conectar dispositivos USB" p.23
 Se inicia Ver presen. y se muestra la pantalla de lista de archivos.
 • Los archivos JPEG se visualizan como miniaturas (el contenido del archivo se visualiza como pequeñas imágenes).
 • Los demás archivos o carpetas se visualizan como iconos de la forma que se indica en la tabla siguiente.

Icono	Archivo	Icono	Archivo
	Archivos JPEG*		Archivos BMP
	Archivos GIF		Archivos PNG

* Si no se pueden visualizar como miniaturas, se visualizan como iconos.



- También puede introducir una tarjeta de memoria en un lector de tarjetas USB y conectar el lector al proyector. Sin embargo, algunos de los lectores de tarjetas USB disponibles en el mercado pueden no ser compatibles con el proyector.
- Si se muestra la siguiente pantalla (pantalla Seleccionar unidad), pulse los botones [←], [→], [↶] y [↷] para seleccionar la unidad que desea usar y pulse el botón [↵].

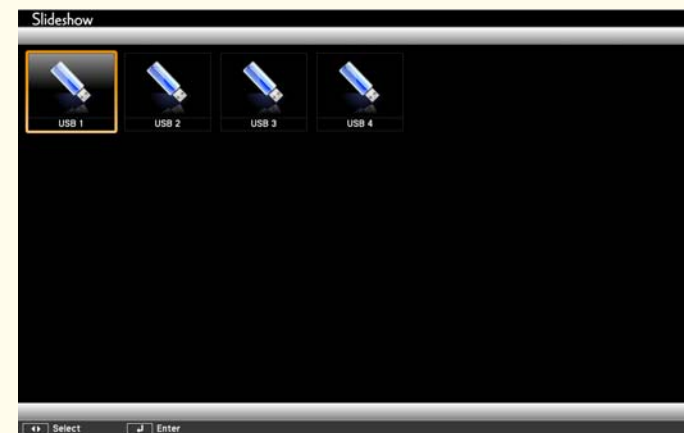

- Para mostrar la pantalla Seleccionar unidad, sitúe el cursor en **Seleccionar unidad** en la parte superior de la pantalla de lista de archivos y pulse el botón [↵].

Proyectar imágenes

1 Use los botones [←], [→], [↶] y [↷] para seleccionar el archivo o la carpeta que desea proyectar.



Si no se pueden visualizar todos los archivos y carpetas en la pantalla actual, pulse el botón [⏏] del mando a distancia o sitúe el cursor sobre **Pág. siguiente** en la parte inferior de la pantalla y pulse el botón [↩].

Para volver a la pantalla anterior, pulse el botón [⏏] del mando a distancia o coloque el cursor sobre **Página previa** en la parte superior de la pantalla y pulse el botón [↩].

2 Pulse el botón [↩].

Se muestra la imagen seleccionada.

Al seleccionar una carpeta, se visualizan los archivos de la carpeta seleccionada. Para volver a la pantalla anterior, posicione el cursor en **Volver arriba** y pulse el botón [↩].

Girar imágenes

Puede girar las imágenes reproducidas en incrementos de 90°. La función de rotación también está disponible durante la Ver present.

1 Reproduzca imágenes o ejecute Ver present.

2 Durante la proyección, pulse el botón [⏏] o [⏏].

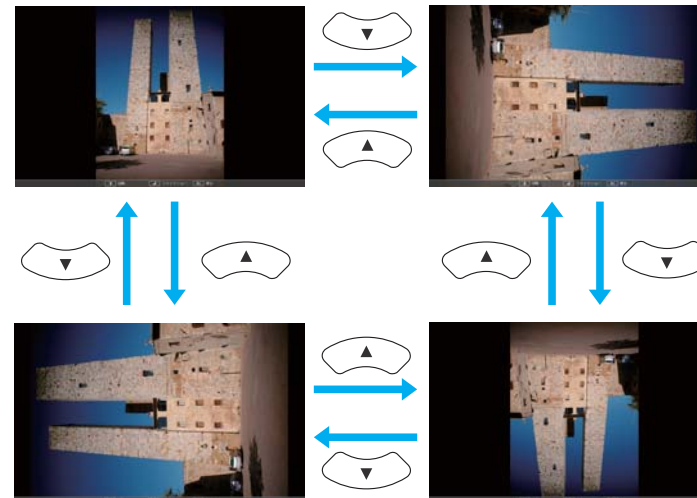

Detener Ver present.

Para cerrar Ver present., desconecte el dispositivo USB del puerto USB del proyector. Para cámaras digitales, discos duros, etc., apague el dispositivo y extráigalo.

Proyectar la imagen seleccionada

Atención

No desconecte el dispositivo de almacenamiento USB mientras se está accediendo a él. Ver present. podría no funcionar correctamente.

1 Inicie Ver present.

Se mostrará la pantalla de lista de archivos.

☛ "Iniciar Ver present." p.42

- 2** Pulse los botones [↵], [↶], [↷] y [↸] para seleccionar el archivo de imagen que desea proyectar.



- 3** Pulse el botón [↵].
La imagen se visualizará.



Pulse los botones [↶] y [↷] para pasar al siguiente o anterior archivo de imagen.

- 4** Pulse el botón [Esc] para volver a la pantalla de la lista de archivos.

Proyectar los archivos de imagen de una carpeta en secuencia (Ver present.)

Puede proyectar los archivos de imagen de una carpeta en orden, de uno en uno. Esta función se denomina Ver present. Utilice el procedimiento siguiente para ejecutar Ver present.



Para cambiar automáticamente los archivos al ejecutar Ver present., ajuste el **T. cambio pantalla** de **Opción** en Ver present. a una opción distinta a **No**. El ajuste por defecto es de 3 segundos.

☛ "Ajustes de visualización del archivo de imagen y ajustes de funcionamiento de Ver present." [p.45](#)

- 1** Inicie Ver present.
Se mostrará la pantalla de lista de archivos.
☛ "Iniciar Ver present." [p.42](#)
- 2** Utilice los botones [↵], [↶], [↷] y [↸] para mover el cursor hasta la carpeta de Ver present. que se vaya a exponer y pulse el botón [↵].
- 3** Seleccione **Ver present.** en la parte inferior derecha de la pantalla de la lista de archivos y luego pulse el botón [↵].
Se inicia Ver present. y se proyectan automáticamente los archivos de imagen de la carpeta en orden, de uno en uno.
Cuando se proyecte el último archivo, la lista de archivos se visualizará de nuevo automáticamente. Si ajusta **Rep. Cont** a **On** en la ventana Opción, la proyección volverá a comenzar desde el principio cuando llegue al final.
☛ "Ajustes de visualización del archivo de imagen y ajustes de funcionamiento de Ver present." [p.45](#)
Puede saltar a la siguiente pantalla, volver a la pantalla anterior o detener la reproducción durante la proyección de Ver present.



Si el ajuste **T. cambio pantalla** de la pantalla Opción se ha definido como **No**, los archivos no cambiarán automáticamente cuando seleccione Ver presentación. Pulse el botón [↩], el botón [↶] o el botón [⏏] para continuar con el próximo archivo.

Puede usar las funciones siguientes para proyectar un archivo de imagen con Slideshow.

- Freeze
 ☛ "Congelar la imagen (Freeze)" [p.46](#)
- Silencio A/V
 ☛ "Ocultar la imagen y silenciar el sonido temporalmente (Pausa A/V)" [p.46](#)
- E-Zoom
 ☛ "Ampliar parte de la imagen (E-Zoom)" [p.48](#)

Ajustes de visualización del archivo de imagen y ajustes de funcionamiento de Ver presen.

Puede establecer el orden de presentación de archivos y las operaciones Ver presen. en la pantalla Opción.

- 1** Pulse los botones [←], [→], [↶] y [↷] para mover el cursor hasta la carpeta donde quiere establecer las condiciones de visualización y pulse el botón [Esc]. Seleccione **Opción** en el submenú visualizado y, a continuación, pulse el botón [↶].
- 2** Cuando aparezca la siguiente pantalla Opción, ajuste cada una de las opciones.
 Active los ajustes colocando el cursor en el elemento de destino y pulsando el botón [↶].

La siguiente tabla muestra los detalles para cada elemento.

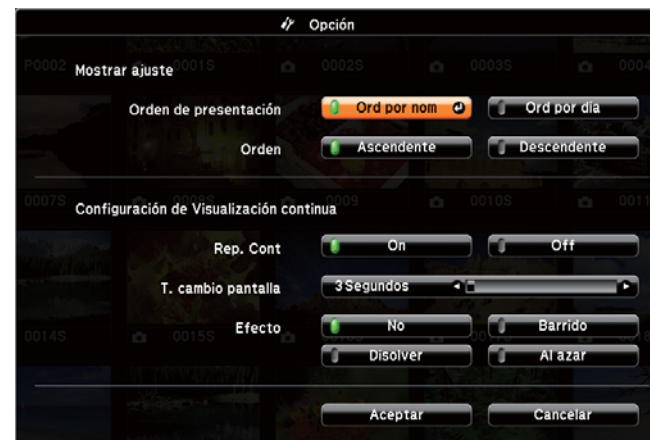

Orden de presentación	Puede seleccionar visualizar los archivos por Ord por nom u Ord por día .
Orden	Puede seleccionar clasificar los archivos por orden Ascendente o Descendente .
Rep. Cont	Puede ajustar si debe repetirse Ver presen.
T. cambio pantalla	Puede ajustar el tiempo de visualización de un archivo cuando se está ejecutando Ver presen. Puede establecer un lapso entre No (0) y 60 Segundos. Si los ajusta en No , la reproducción automática queda desactivada.
Efecto	Es posible ajustar los efectos de pantalla en el cambio de diapositivas.

- 3** Una vez finalizados los ajustes, utilice los botones [←], [→], [↶] y [↷] para situar el cursor en **Aceptar** y pulse el botón [↶].
 Se aplicarán los ajustes.
 Si no desea aplicar los ajustes, coloque el cursor sobre **Cancelar** y pulse el botón [↶].

Ocultar la imagen y silenciar el sonido temporalmente (Pausa A/V)

Puede utilizar esta opción cuando desee ocultar la imagen en la pantalla, o si no desea mostrar detalles como el cambio de un archivo a otro.

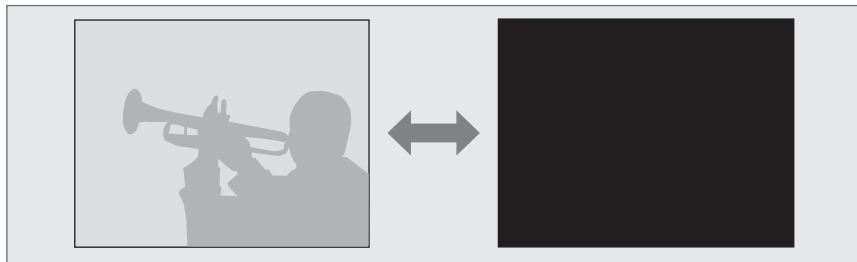

Cada vez que pulsa el botón [A/V Mute] o abre y cierra la cubierta del objetivo, se activa o desactiva Pausa A/V.

Mando a distancia

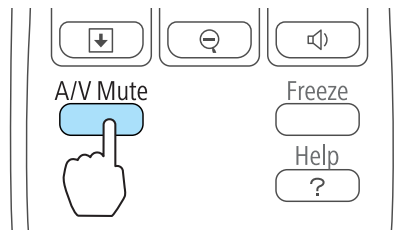

Proyector

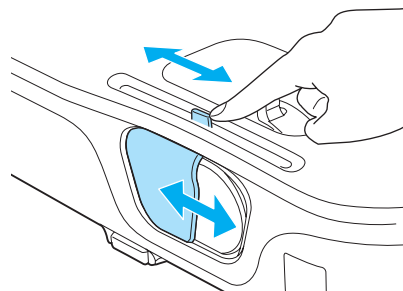

- Si proyecta imágenes en movimiento, las imágenes y el sonido siguen reproduciéndose mientras esté activada la opción Silencio A/V. No es posible reanudar la proyección desde el punto en que se ha activado Silencio A/V.
- Puede seleccionar la pantalla visualizada si se pulsa el botón [A/V Mute] en el menú Configuración.
 - ☛ **Extendida - Pantalla - Pausa A/V p.64**
- Si el deslizador Fondo está cerrado durante 30 minutos aproximadamente, se activa el Tempor tapa objetivo y la alimentación se apaga automáticamente. Si no desea que se active el Tempor tapa objetivo, ajuste **Tempor tapa objetivo** en **Off**.
 - ☛ **Extendida - Operación - Tempor tapa objetivo p.64**
- La lámpara sigue alumbrando durante la Pausa A/V, de modo que las horas de lámpara siguen acumulándose.

Congelar la imagen (Freeze)

Si activa Freeze mientras se visualizan imágenes dinámicas, la imagen congelada sigue proyectándose en la pantalla, para poder proyectar los fotogramas uno a uno como si se tratara de imágenes estáticas. Además, puede realizar operaciones como cambiar de archivos durante las presentaciones desde un ordenador sin proyectar ninguna imagen si la función Freeze se ha activado de antemano.

Cada vez que pulsa el botón [Freeze], se activa o desactiva Congelar.

Mando a distancia

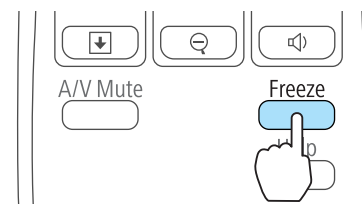



- El audio no se detiene.
- Al proyectar imágenes en movimiento, las imágenes continúan reproduciéndose mientras la pantalla está congelada. No es posible reanudar la proyección desde el punto en que se congeló la pantalla.
- Si pulsa el botón [Freeze] mientras se visualiza el menú Configuración o la pantalla de ayuda, se cierra el menú o la pantalla de ayuda visualizados.
- Freeze sigue funcionando mientras se utiliza E-Zoom.

Función del puntero (Puntero)

Permite mover un icono de puntero en la imagen proyectada, y le ayuda a centrar la atención en el área de la que está hablando.

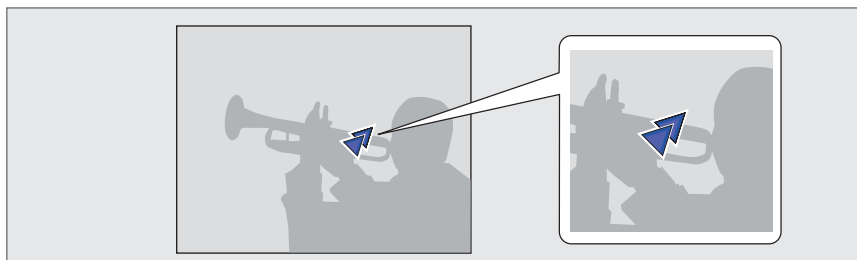

1 Visualice el puntero.

Cada vez que pulse el botón [Pointer], el puntero aparece o desaparece.

Mando a distancia

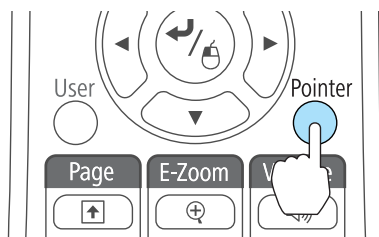

2 Mueva el icono del puntero (↗).

Mando a distancia

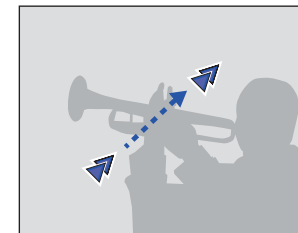
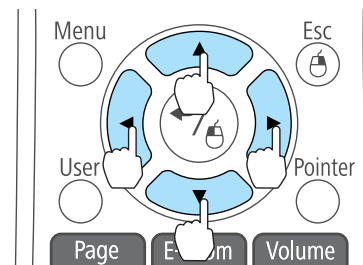

Si se pulsa cualquier pareja de botones adyacentes [↖], [↘], [↙] o [↗] simultáneamente, el puntero se puede mover en diagonal.



Puede seleccionar la forma del puntero en el menú Configuración.

🖱️ **Ajustes - Forma del puntero p.63**

Ampliar parte de la imagen (E-Zoom)

Esta opción resulta útil cuando desea aumentar imágenes para verlas con más detalle.

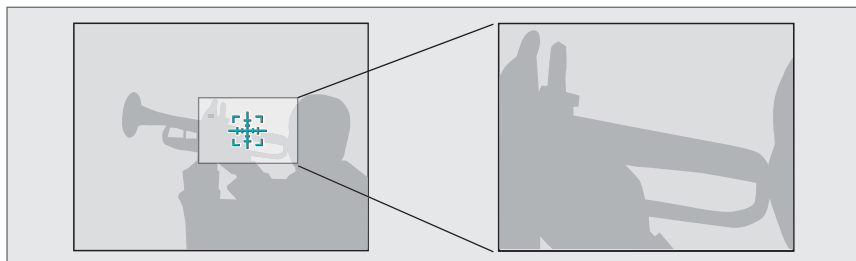

1 Inicie E-Zoom.

Pulse el botón [⊕] para visualizar la cruz (⊕).

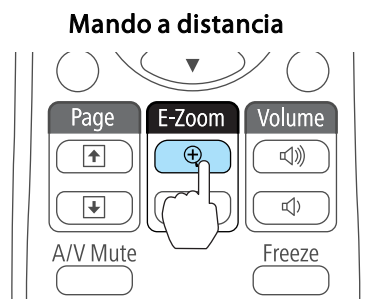

2 Mueva la cruz (⊕) hacia el área de la imagen que desea ampliar.

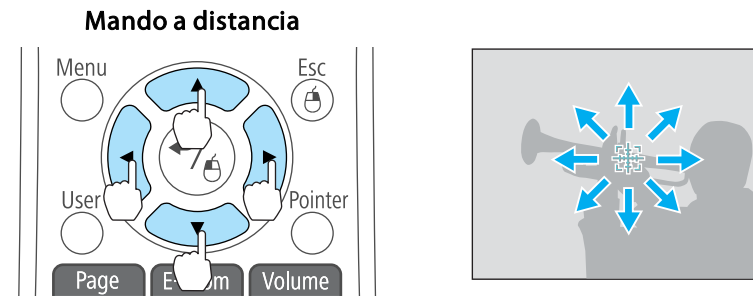

Si se pulsa cualquier pareja de botones adyacentes [⏪], [⏩], [⏴] o [⏵] simultáneamente, el puntero se puede mover en diagonal.

3 Ampliar.

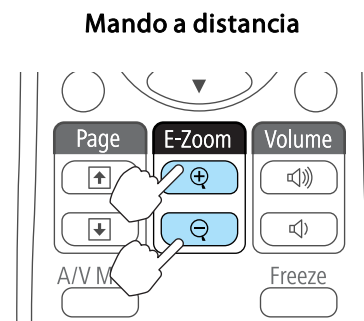

Botón [⊕]: amplía el área cada vez que se pulsa. Puede ampliar rápidamente manteniendo pulsado el botón.

Botón [⊖]: reduce las imágenes que se han ampliado.

Botón [Esc]: cancela E-Zoom.



- La relación de ampliación aparece en la pantalla. El área seleccionada se puede ampliar entre 1 y 4 veces en 25 pasos incrementales.
- Durante la proyección ampliada, pulse los botones [⏪], [⏩], [⏴] y [⏵] para desplazar la imagen.

Utilizar el mando a distancia para guiar el puntero del ratón (Ratón sin cable)

Puede controlar el puntero del ratón desde el mando a distancia del proyector. Esta función se denomina Ratón sin cable.

Los siguientes sistemas operativos son compatibles con Ratón sin cable.

	Windows	Mac OS
SO	Windows 98 Windows 98SE Windows Me Windows 2000 Windows XP Windows Vista Windows 7	Mac OS X 10.3.x Mac OS X 10.4.x Mac OS X 10.5.x Mac OS X 10.6.x

* Puede que no sea posible utilizar la función de Ratón sin cable en algunas versiones de los sistemas operativos.

Siga los siguientes pasos para habilitar la función de Ratón sin cable.

- 1** Conecte el proyector al ordenador con el cable USB.
 - ☛ "Conexión de un ordenador" [p.21](#)
- 2** Cambie la fuente a una de las siguientes:
 - USB Display
 - Ordenador
 - HDMI
 - ☛ "Cambiar a la imagen de destino con el mando a distancia" [p.27](#)

Una vez ajustado, el puntero se controla como se indica a continuación.

Mover el puntero del ratón

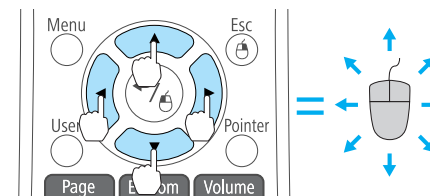

Botones [↶][↷][↵][↷]:
Mueve el puntero del ratón.

Clics del ratón

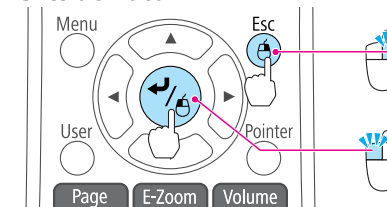

Botón [Esc]: clic con el botón derecho.
Botón [↵]: clic con el botón izquierdo.
Pulse con rapidez dos veces.

Arrastrar y soltar

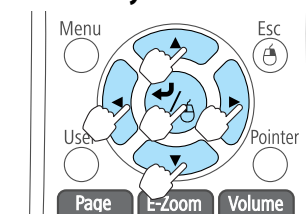

Mientras mantiene pulsado el botón [↵], pulse los botones [↶], [↷], [↵] y [↷].

Suelte el botón [↵] para soltar en la posición deseada.

Re Pág / Av Pág

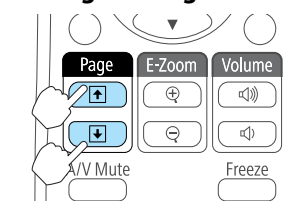

Botón [↶]: pasa a la página anterior.
Botón [↷]: pasa a la página siguiente.



- Si se pulsa cualquier pareja de botones adyacentes [↖], [↘], [↙] o [↗] simultáneamente, el puntero se puede mover en diagonal.
- Si los ajustes de los botones del ratón están invertidos en el ordenador, el funcionamiento de los botones del mando a distancia también será el inverso.
- La función de ratón sin cable no funciona bajo las siguientes condiciones.
 - Cuando se muestra el menú Configuración o una pantalla de ayuda.
 - Al ejecutar funciones distintas de la función de ratón sin cable (como ajustar el volumen)
 Sin embargo, si se emplea la función E-Zoom o Puntero, está disponible la función de retroceder o avanzar página.

Guardar un logotipo de usuario

Puede guardar la imagen que se está proyectando como logotipo de usuario.



Quando el logotipo del usuario se haya guardado, no podrá volver a los ajustes originales del logotipo.

- 1 Projete la imagen que desea utilizar como logotipo de usuario y pulse el botón [Menu].

☛ "Utilizar el Menú Configuración" p.58

Con el mando a distancia

Con el panel de control

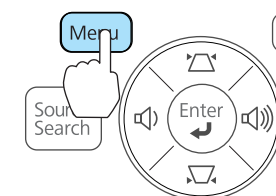
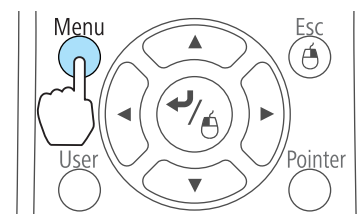

- 2 Seleccione **Logotipo del usuario** desde **Extendida**.

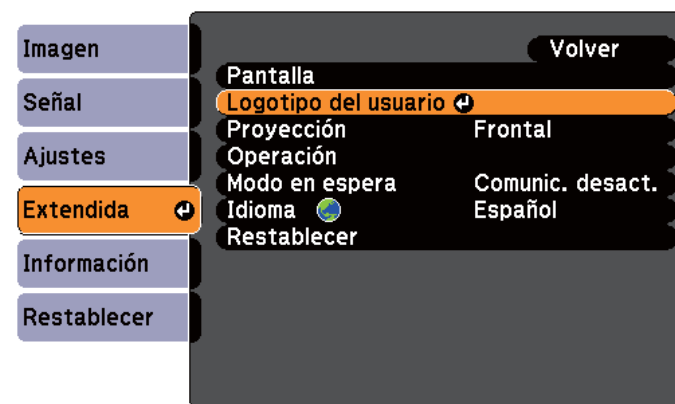

[Esc] :Volver [◆] :Selecc. [↵] :Entrar [Menu] :Salir



- Si **Prote. logo usuario** de **Contraseña protegida** se ha ajustado a **On**, se visualizará un mensaje y no podrá cambiarse el logotipo del usuario. Puede realizar cambios después de ajustar **Prote. logo usuario** en **Off**.
 - ☛ "Gestionar usuarios (Contraseña protegida)" p.52
- Si se selecciona **Logotipo del usuario** mientras se ejecuta Keystone, E-Zoom, Aspecto o Ajustar Zoom, se cancelará temporalmente la función que se esté ejecutando.

3 Cuando se visualice el mensaje "¿Aceptar la imagen actual como logotipo de usuario?", seleccione **Sí**.



Al pulsar el botón [↵] del mando a distancia o del panel de control, es posible que el tamaño de la pantalla cambie en función de la señal, ya que cambiará a la resolución de la señal de la imagen.

4 Mueva el cuadro para seleccionar la parte de la imagen que desea utilizar como logotipo del usuario.

Puede realizar las mismas operaciones desde el panel de control del proyector.

Mando a distancia

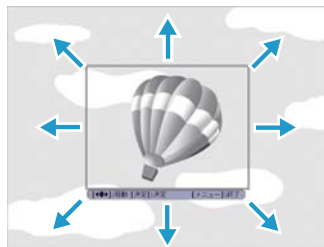
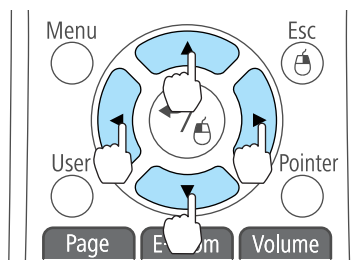

Puede guardarlo a un tamaño de 400x300 puntos.

5 Si pulsa el botón [↵] y se muestra el mensaje "¿Seleccionar esta imagen?", seleccione **Sí**.

6 Seleccione el factor de zoom desde la pantalla de ajuste del zoom.

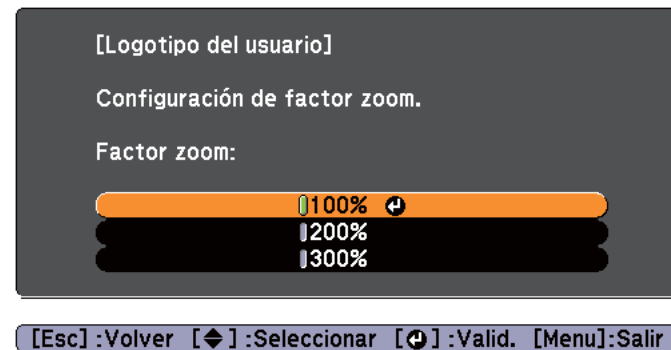

7 Cuando se visualice el mensaje "¿Guardar imagen como logotipo de usuario?", seleccione **Sí**.

La imagen se guardará. Una vez guardada la imagen, se visualiza el mensaje "Completado."



- Al guardar un logotipo de usuario, se elimina el logotipo del usuario anterior.
- El proceso tarda unos instantes. No utilice el proyector ni ninguno de los equipos conectados mientras se está guardando, ya que podrían producirse funcionamientos incorrectos.

El proyector dispone de las siguientes funciones de seguridad mejoradas.

- **Contraseña protegida**
Puede limitar quién puede utilizar el proyector.
- **Bloqueo funcionam.**
Puede evitar que los usuarios cambien los ajustes del proyector sin permiso.
☛ "Restringir el funcionamiento (Bloqueo funcionam.)" p.54
- **Bloqueo Antirrobo**
El proyector está equipado con el siguiente dispositivo de seguridad antirrobo.
☛ "Bloqueo Antirrobo" p.55

Gestionar usuarios (Contraseña protegida)

Si Contraseña protegida está activada, las personas que no conozcan la contraseña no podrán utilizar el proyector para proyectar imágenes, aunque el proyector esté encendido. Además, el logotipo del usuario que se visualiza al activar el proyector no se puede cambiar. Esto actúa como una función antirrobo, ya que el proyector no puede utilizarse aunque lo roben. En el momento de su adquisición, Contraseña protegida no está activada.

Tipos de Contraseña protegida

Se pueden realizar los dos tipos de ajustes de protección por contraseña siguientes, según se utilice el proyector.

- **Protec. aliment.**
Si **Protec. aliment.** está configurado en **On**, debe escribir una contraseña predefinida después de conectar y encender el proyector (esto también se aplica a Direct Power On). Si no se introduce la contraseña correcta, la proyección no se inicia.

• **Prote. logo usuario**

Aunque alguien intente cambiar el logotipo del usuario ajustado por el propietario del proyector, no se puede cambiar. Cuando **Prote. logo usuario** está configurado en **On**, no se pueden cambiar los ajustes siguientes en el logotipo del usuario.

- Capturar un logotipo de usuario
- Ajustar **Visualizar fondo**, **Pantalla de inicio** o **Pausa A/V** desde **Pantalla**.
☛ **Extendida - Pantalla** p.64

Ajustar Contraseña protegida

Utilice el procedimiento siguiente para ajustar la Contraseña protegida.

- 1 Durante la proyección, mantenga pulsado el botón [Freeze] durante cinco segundos.

Se visualizará el menú de ajuste de Contraseña protegida.

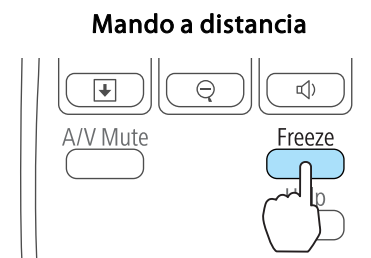

Si Contraseña protegida ya está activada, debe introducir la contraseña.

Si introduce la contraseña correcta, se muestra el menú de ajuste Contraseña protegida.

☛ "Introducir la contraseña" p.53

- 2** Seleccione el tipo de protección de contraseña que desea ajustar y pulse el botón [↵].

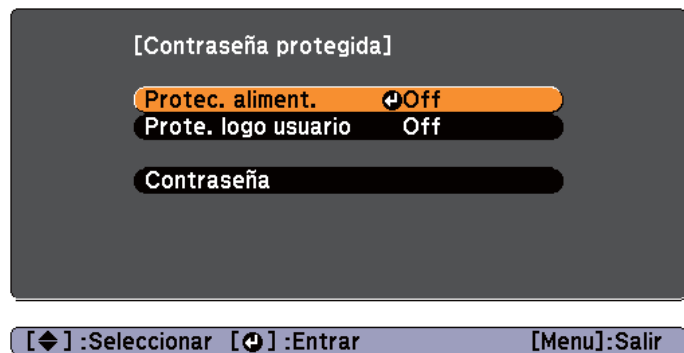

- 3** Seleccione **On** y, luego, pulse el botón [↵].
Pulse el botón [Esc]; se vuelve a mostrar la pantalla mostrada en el paso 2.

- 4** Ajuste la contraseña.
- (1) Seleccione **Contraseña** y, luego, pulse el botón [↵].
 - (2) Cuando se muestre el mensaje "¿Cambiar la contraseña?", seleccione **Sí** y luego pulse el botón [↵]. El ajuste por defecto para la contraseña es "0000". Cámbielo a la contraseña deseada. Si selecciona **No**, se vuelve a mostrar la pantalla del paso 2.
 - (3) Manteniendo pulsado el botón [Num], introduzca un número de cuatro dígitos utilizando los botones numéricos. El número introducido se visualiza como "* * * *". Al introducir el cuarto dígito, se visualizará la pantalla de confirmación.

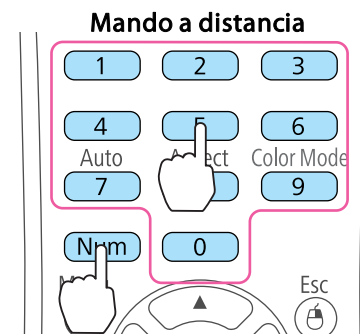

- (4) Vuelva a introducir la contraseña.
Se visualiza el mensaje "Contraseña aceptada."
Si introduce la contraseña de forma incorrecta, se visualizará un mensaje pidiéndole que vuelva a introducirla.

Introducir la contraseña

Cuando se visualice la pantalla para introducir la contraseña, introdúzcala utilizando los botones numéricos del mando a distancia.

Manteniendo pulsado el botón [Num], introduzca la contraseña con los botones numéricos.

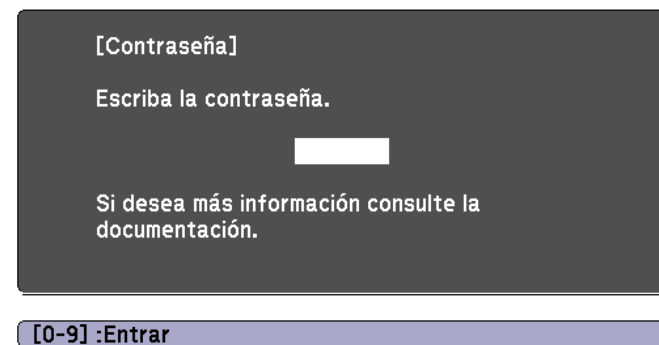

Si se introduce la contraseña correcta, se suprime temporalmente la contraseña protegida.

Atención

- Si introduce una contraseña incorrecta tres veces seguidas, se visualizará el mensaje "El proyector estará bloqueado." durante cinco minutos aproximadamente y, a continuación, el proyector pasará al modo en espera. En este caso, desconecte el cable de alimentación de la toma de corriente y, a continuación, conéctelo de nuevo y vuelva a activar el proyector. El proyector visualiza de nuevo la pantalla para introducir la contraseña, donde podrá introducir la contraseña correcta.
- Si ha olvidado la contraseña, anote el número "**Código solicitado: xxxxx**" que aparece en pantalla y póngase en contacto con el distribuidor más cercano de los enumerados en la Lista de contactos de proyectores Epson.
 ☛ [Lista de contactos de proyectores Epson](#)
- Si sigue repitiendo los pasos anteriores e introduce una contraseña incorrecta treinta veces seguidas, aparecerá el siguiente mensaje y el proyector no permitirá que introduzca más contraseñas. "El proyector estará bloqueado. Diríjase a Epson siguiendo las indicaciones de su documentación."
 ☛ [Lista de contactos de proyectores Epson](#)

Restringir el funcionamiento (Bloqueo funcionam.)

Realice uno de los pasos siguientes para bloquear los botones de funcionamiento del panel de control.

- **Bloqueo Total**
 Se bloquean todos los botones del panel de control. No puede llevar a cabo ninguna operación desde el panel de control, ni siquiera activar y desactivar.
- **Bloqueo parcial**
 Se bloquean todos los botones del panel de control, excepto el botón [⏏].

Esto resulta útil en acontecimientos o actuaciones en las que desea desactivar todos los botones durante la proyección, o en escuelas si desea

limitar el funcionamiento de los botones. El proyector puede seguir utilizándose con el mando a distancia.

- 1 Pulse el botón [Menu] durante la proyección.

☛ "Utilizar el Menú Configuración" p.58

Utilizar el mando a distancia

Usar el panel de control

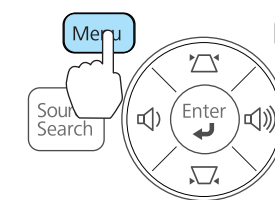
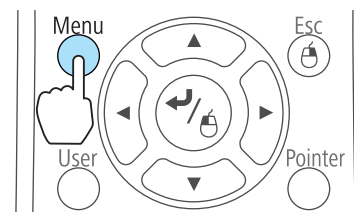

- 2 Seleccione **Bloqueo funcionam.** desde **Ajustes**.



[Esc] :Volver [⏏] :Selecc. [⏏] :Entrar [Menu] :Salir

- 3 Seleccione **Bloqueo Total** o **Bloqueo parcial** de acuerdo con su finalidad.

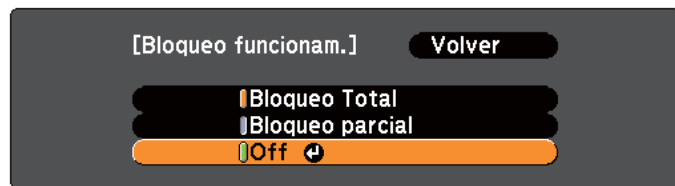

[Esc] :Volver [↕] :Seleccionar [↵] :Valid. [Menu]:Salir

- 4** Seleccione **Sí** cuando se visualice el mensaje de confirmación. Los botones del panel de control se bloquean según el ajuste seleccionado.



Puede suprimir el bloqueo del panel de control siguiendo uno de los dos métodos siguientes.

- Seleccione **Off** desde **Bloqueo funcionam.**
 ➔ **Ajustes - Bloqueo funcionam. p.63**
- Mantenga pulsado el botón [↵] en el panel de control durante unos siete segundos; se visualizará un mensaje y se suprimirá el bloqueo.

Bloqueo Antirrobo

El proyector está equipado con varios tipos de dispositivos de seguridad antirrobo:

- **Ranura de seguridad**
 La ranura de seguridad es compatible con el sistema de seguridad Microsaver fabricado por Kensington. Consulte la siguiente información para obtener más detalles sobre el sistema de seguridad Microsaver.
 ➔ <http://www.kensington.com/>
- **Punto de instalación del cable de seguridad**
 Se puede pasar uno de los cables de seguridad antirrobo disponibles en el mercado a través del punto de instalación para fijar el proyector a un escritorio o un soporte.

Instalar el cable de seguridad

Pase un cable de seguridad antirrobo a través del punto de instalación.

Consulte la documentación incluida con el cable de seguridad para obtener instrucciones sobre el bloqueo.

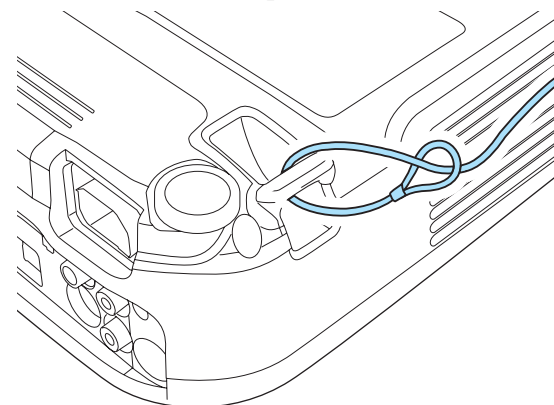

Órdenes ESC/VP21

El proyector se puede controlar desde un dispositivo externo usando ESC/VP21.

Antes de comenzar

- 1** Instale el controlador de comunicación USB (EPSON USB-COM Driver) en el ordenador. Para obtener más información sobre el controlador EPSON USB-COM, póngase en contacto con su proveedor local o con la dirección más cercana indicada en la Lista de contactos de proyectores Epson.
 - ☛ [Lista de contactos de proyectores Epson](#)
- 2** Ajuste **USB Type B** en **Link 21L** desde el menú Extendida.
 - ☛ **Extendida - USB Type B** p.64
- 3** Conecte el puerto USB del ordenador al puerto USB (Type B) del proyector mediante un cable USB.

Comience desde el paso 2 desde la segunda vez.

Lista de comandos

Cuando el comando de activación se transmite al proyector, el equipo se activa y entra en modo de calentamiento. Una vez se ha encendido el proyector, devuelve dos puntos ":" (3Ah).

Cuando se recibe el comando, el proyector lo ejecuta y devuelve ":", y a continuación acepta el siguiente comando.

Si el comando que se procesa finaliza de forma anormal, se envía un mensaje de error y se devuelve ":".

A continuación se muestra una lista de los principales contenidos.

Elemento		Comando	
Equipo ACTIVADO/ DESACTIVADO	On	PWR ON	
	Off	PWR OFF	
Selección de señal	Ordenador	Auto	SOURCE 1F
		RGB	SOURCE 11
		Componente	SOURCE 14
	HDMI		SOURCE 30
	Vídeo		SOURCE 41
	S-Vídeo		SOURCE 42
	USB Display		SOURCE 51
	USB		SOURCE 52
Pausa A/V On/Off	On	MUTE ON	
	Off	MUTE OFF	

Añada un código de retorno de carro (CR) (0Dh) al final de cada comando y transmítalo.

Para obtener más información, póngase en contacto con su proveedor local o con la dirección más cercana indicada en la Lista de contactos de proyectores Epson.

☛ [Lista de contactos de proyectores Epson](#)

Protocolo de comunicación

- Valor de baudios por defecto: 9600 bps
- Longitud de datos: 8 bits
- Paridad: Ninguna
- Bit de detención: 1 bit
- Control de flujo: Ninguno



Menú Configuración

En este capítulo se explica cómo utilizar el menú Configuración y sus funciones.

En esta sección se explica cómo utilizar el menú Configuración.

Aunque las indicaciones se explican basándose en el mando a distancia como ejemplo, puede realizarlas también desde el panel de control. Compruebe la guía debajo del menú para ver los botones disponibles y sus funciones.

1 Visualice la pantalla del menú Configuración.

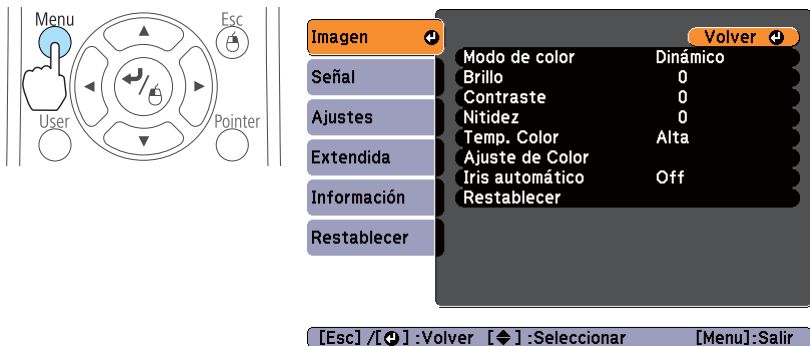

2 Seleccione un elemento del menú principal.

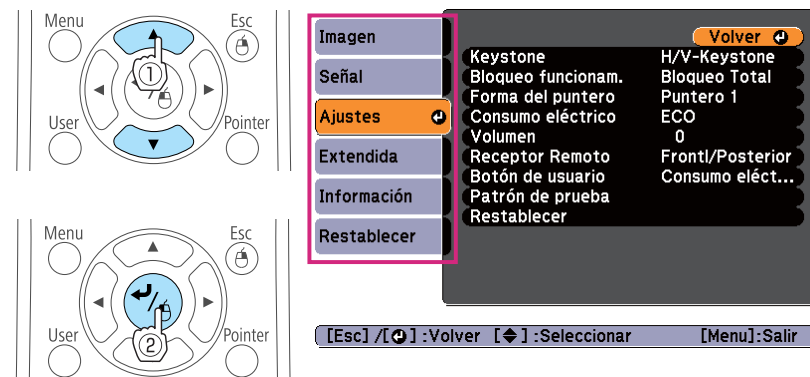

3 Seleccione un elemento del submenú.

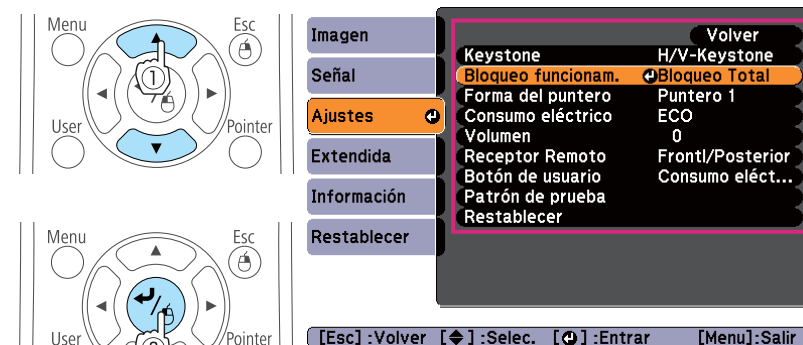

4 Cambie los ajustes.

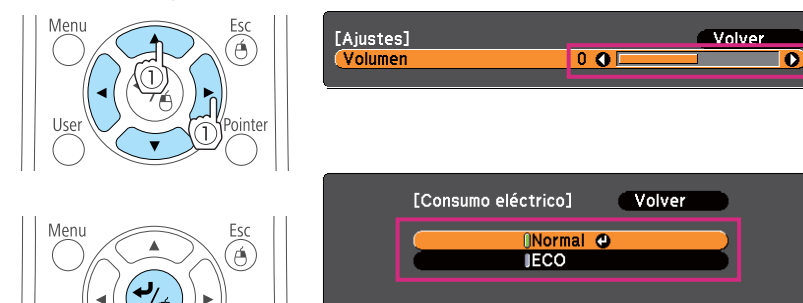

5 Pulse el botón [Menu] para finalizar los ajustes.

Tabla del menú Configuración

Los elementos ajustables varían en función del modelo que se utiliza y la señal de imagen y la fuente que se está proyectando.

Nombre del menú principal	Nombre del submenú	Elementos o valores de ajustes
Menú Imagen ☛ p.60	Modo de color	Dinámico, Sala de estar, Teatro, Juegos
	Brillo	-24 a 24
	Contraste	-24 a 24
	Saturación de color	-32 a 32
	Tono	-32 a 32
	Nitidez	-5 a 5
	Temp. Color	Alta, Mediana y Baja
	Ajuste de Color	Rojo: de -16 a 16 Verde: de -16 a 16 Azul: de -16 a 16
	Iris automático	On y Off
Menú Señal ☛ p.61	Ajuste automático	On y Off
	Resolución	Automático, Ancho y Normal
	Tracking	-
	Sync.	0 a 31
	Posición	Arriba, Abajo, Izquierda y Derecha
	Progresivo	On, Off, Vídeo y Film/Auto
	Reducción de ruidos	Off, NR1 y NR2
	Intervalo vídeo HDMI	Automático, Normal y Expandido
	Señal de entrada	Automático, RGB y Componente

Nombre del menú principal	Nombre del submenú	Elementos o valores de ajustes
	Señal de Vídeo	Automático, NTSC, NTSC4.43, PAL, M-PAL, N-PAL, PAL60 y SECAM
	Aspecto	Normal, Auto, 4:3, 16:9, Completa, Zoom y Nativa
	Overscan	Automático, Off, 4% y 8%
Menú Ajustes ☛ p.63	Keystone	H/V-Keystone y Quick Corner
	Zoom	-
	Bloqueo funcionam.	Bloqueo Total, Bloqueo parcial y Off
	Forma del puntero	Puntero 1, 2 y 3
	Consumo eléctrico	Normal y ECO
	Volumen	0 a 10
	Receptor Remoto	Frontl/Posterior, Frontal, Posterior y Off
	Botón de usuario	Control del brillo, Información, Progresivo, Patrón de prueba, Resolución
	Patrón de prueba	-
Menú Extendida ☛ p.64	Pantalla	Mensajes, Visualizar fondo, Pantalla de inicio y Pausa A/V
	Logotipo del usuario	-
	Proyección	Frontal, Frontal/Techo, Posterior y Posterior/Techo
	Operación	Direct Power On, Modo reposo, Tiempo Modo reposo, Tempor tapa objetivo y Modo alta altitud
	Modo en espera	Comunic. activ. y Comunic. desact.

Nombre del menú principal	Nombre del submenú	Elementos o valores de ajustes
	USB Type B	USB Display y Link 21L
	Idioma	15 o 35 idiomas*1
Menú Información ☛ p.65	Horas lámpara	-
	Fuente	-
	Señal de entrada	-
	Resolución	-
	Señal de Vídeo	-
	Veloc. refresco	-
	Info sinc	-
	Estado	-
	Número de serie	-
Menú Restablecer ☛ p.66	Restablecer todo	-
	Restablecer h. lámpara	-

*1 El número de idiomas compatibles varía en función de la región en que se use el proyector.

Menú Imagen

Los elementos ajustables varían en función de la señal de imagen y la fuente que se está proyectando actualmente. Los detalles del ajuste se guardan para cada señal de imagen.

☛ "Detectar automáticamente señales de entrada y cambiar la imagen proyectada (Búsqueda de fuente)" p.26



Submenú	Función
Modo de color	Puede seleccionar la calidad de imagen que mejor se adapte a su entorno. ☛ "Selección de la calidad de proyección (seleccionar el Modo de color)" p.36
Brillo	Puede ajustar el brillo de la imagen.
Contraste	Puede ajustar la diferencia entre la luz y la sombra de las imágenes.
Saturación de color	Puede ajustar la intensidad del color de las imágenes.
Tono	(El ajuste es posible cuando se recibe una señal de vídeo de componentes. Si la entrada es una señal de vídeo compuesto o S-vídeo, el ajuste sólo es posible cuando se reciben señales NTSC.) Puede ajustar el tono de la imagen.
Nitidez	Puede ajustar la nitidez de la imagen.

Submenú	Función
Temp. Color	Puede ajustar el tono general de la imagen. Puede ajustar los tonos en tres etapas desde Alta , Mediana y Baja . La imagen se tiñe de azul si se selecciona Alta y se tiñe de rojo si se selecciona Baja .
Ajuste de Color	Puede ajustar la saturación de la intensidad de color para Rojo , Verde y Azul individualmente.
Iris automático	(Este elemento no puede seleccionarse si Modo de color está configurado en Sala de estar). Fije en On para ajustar el iris para obtener una luz óptima para las imágenes que se están proyectando. El ajuste se guarda para cada Modo de color. ☛ "Ajuste de Iris automático" p.37
Restablecer	Puede recuperar todos los valores de ajuste por defecto para las funciones del menú Imagen . Para recuperar los ajustes por defecto de todos los elementos del menú, consulte la siguiente información. ☛ "Menú Restablecer" p.66

Menú Señal

Los elementos ajustables varían en función de la señal de imagen y la fuente que se está proyectando actualmente. Los detalles del ajuste se guardan para cada señal de imagen.

No puede definir ajustes en el menú Señal si la fuente es USB Display o USB.

☛ "Detectar automáticamente señales de entrada y cambiar la imagen proyectada (Búsqueda de fuente)" p.26

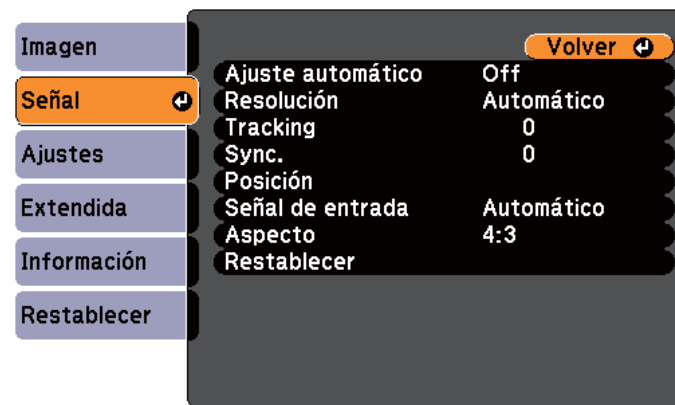

[Esc] / [←] : Volver [↵] : Seleccionar [Menu] : Salir

Submenú	Función
Ajuste automático	Seleccione On para ajustar automáticamente Tracking, Sync. y Posición al estado más adecuado cuando cambia la señal de entrada.
Resolución	Seleccione Automático para identificar automáticamente la resolución de la señal de entrada. Si las imágenes proyectadas no se visualizan correctamente con la opción ajustada en Automático , por ejemplo, si falta una parte de la imagen, seleccione Ancho para pantallas panorámicas, o bien Normal para pantallas 4:3 o 5:4 en función del ordenador conectado.
Tracking	Puede ajustar las imágenes del ordenador cuando aparecen bandas verticales en las imágenes.
Sync.	Puede ajustar las imágenes del ordenador cuando parpadean, son borrosas o presentan interferencias.
Posición	Puede ajustar la posición de la pantalla hacia arriba, hacia abajo, a la izquierda y a la derecha cuando falta una parte de la imagen, de forma que se proyecte toda ella.



Submenú	Función
Progresivo	<p>(Este ajuste solo puede configurarse cuando se recibe una señal de vídeo de componentes o vídeo RGB con una señal entrelazada de entrada (480i/576i/1080i). Esto no puede ajustarse cuando se recibe una señal RGB digital.)</p> <p>La señal de Entrelazado (i) se convierte a Progresivo (p). (Conversión de IP)</p> <p>Off: ideal para imágenes con mucho movimiento.</p> <p>Vídeo: ideal para imágenes de vídeo en general.</p> <p>Film/Auto: resulta ideal para películas, juegos de ordenador y animaciones.</p>
Reducción de ruidos	<p>(No puede seleccionarse cuando se recibe una señal RGB digital, o si se visualiza una señal de entrelazado cuando Progresivo está ajustado en Off. Tampoco puede seleccionarse si Modo de color está configurado en Juegos).</p> <p>Suaviza las imágenes desiguales. Existen dos modos. Seleccione su ajuste favorito. Es recomendable seleccionar Off cuando se visualicen fuentes de imagen con un nivel de ruido muy bajo, como por ejemplo DVDs.</p>
Intervalo vídeo HDMI	<p>Cuando el puerto HDMI del proyector está conectado a un reproductor de DVDs, la gama de vídeo del proyector se establece de acuerdo con el ajuste de gama de vídeo del reproductor.</p>
Señal de entrada	<p>Puede determinar que la señal de entrada sea el puerto Computer.</p> <p>Si selecciona Automático, la señal de entrada se ajusta automáticamente de acuerdo con el equipo conectado.</p> <p>Si ha seleccionado Automático y los colores no tienen un aspecto correcto, seleccione la señal adecuada de acuerdo con el equipo conectado.</p>
Señal de Vídeo	<p>Puede determinar que la señal de entrada sea el puerto Video. Si selecciona Automático, las señales de vídeo se reconocen automáticamente. Si las imágenes presentan interferencias u ocurren problemas como que no aparece la imagen proyectada, y la opción seleccionada es Automático, seleccione la señal adecuada según el equipo conectado.</p>

Submenú	Función
Aspecto	<p>Puede ajustar la Relación de aspecto de las imágenes proyectadas.</p> <p>☛ "Cambio de la relación de aspecto de la imagen proyectada" p.38</p>
Overscan	<p>Cambia la relación de la imagen de salida (el rango de la imagen proyectada). Puede establecer el rango de corte en Off, 4%, o 8%. Si la fuente es HDMI, está disponible la opción Automático. Si se selecciona Automático, cambia automáticamente a Off o 8% según la señal de entrada.</p>
Restablecer	<p>Puede recuperar todos los valores de ajuste por defecto del menú Señal, excepto para Señal de entrada.</p> <p>Para recuperar los ajustes por defecto de todos los elementos del menú, consulte la siguiente información.</p> <p>☛ "Menú Restablecer" p.66</p>

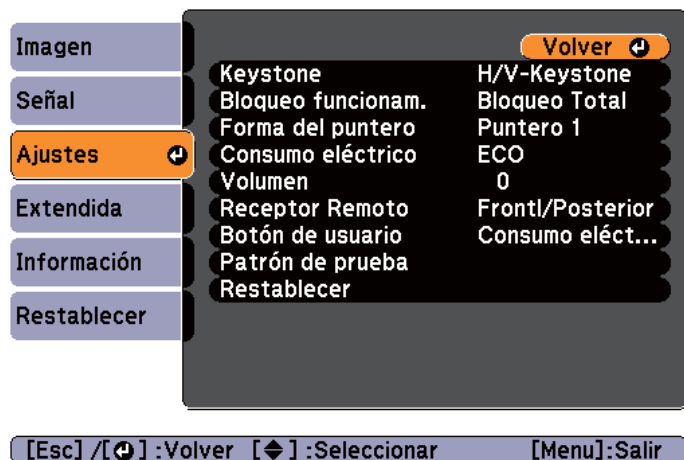
Menú Ajustes



Submenú	Función
Keystone	<p>Puede corregir la distorsión keystone.</p> <ul style="list-style-type: none"> • Cuando está seleccionado H/V-Keystone: Ajuste V-Keystone y H-Keystone para corregir la distorsión keystone horizontal y vertical. También puede ajustar V-Keystone auto. y Ajuste Keystone-H en On u Off. • Cuando está seleccionado Quick Corner: Seleccione y corrija las cuatro esquinas de la imagen proyectada. ☛ "Quick Corner" p.33
Bloqueo funcionam.	<p>Puede utilizarlo para limitar el funcionamiento del panel de control del proyector.</p> <p>☛ "Restringir el funcionamiento (Bloqueo funcionam.)" p.54</p>



Submenú	Función
Forma del puntero	<p>Puede seleccionar la forma del puntero.</p> <p>Puntero 1: </p> <p>Puntero 2: </p> <p>Puntero 3: </p> <p>☛ "Función del puntero (Puntero)" p.47</p>
Consumo eléctrico	<p>Puede ajustar el brillo de la lámpara a uno de dos ajustes. Seleccione ECO si las imágenes proyectadas son demasiado brillantes, como por ejemplo si se proyectan en una habitación oscura o en una pantalla pequeña. Si selecciona ECO, el consumo eléctrico y la vida útil de la lámpara cambian como se muestra a continuación y se reduce el ruido de rotación del ventilador durante la proyección.</p> <p>Consumo eléctrico: ahorro aproximado de un 17,5%; vida de la lámpara: 1.25 veces más</p> <p>Si el proyector se usa a una altitud elevada o en una ubicación sujeta a altas temperaturas, es posible que el ajuste ECO se utilice automáticamente. Si esto sucede, la opción Consumo eléctrico se atenúa en gris y no se puede ajustar.</p>
Volumen	<p>Puede ajustar el volumen. Los valores del ajuste se guardan para cada fuente.</p>
Receptor Remoto	<p>Puede limitar la recepción de la señal de operación desde el mando a distancia.</p> <p>Si está ajustado en Off, no se puede realizar ninguna operación desde el mando a distancia. Si desea llevar a cabo operaciones desde el mando a distancia, mantenga pulsado el botón [Menu] en el mando a distancia durante al menos 15 segundos para recuperar el valor de ajuste por defecto.</p>

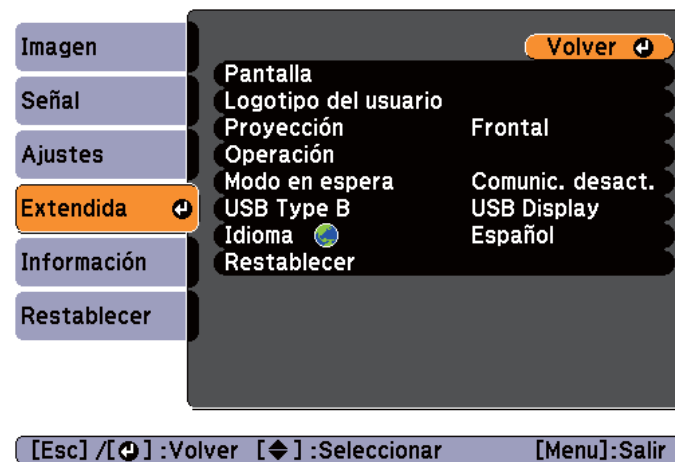

Submenú	Función
Botón de usuario	<p>Puede seleccionar y asignar un elemento desde el menú Configuración con el botón [User] del mando a distancia. Si pulsa el botón [User] se visualizará directamente la selección del elemento de menú o la pantalla de ajuste asignados, lo que le permitirá definir parámetros/ajustes de una pulsación. Puede asignar uno de los siguientes elementos al botón [User].</p> <p>Control del brillo, Información, Progresivo, Patrón de prueba, Resolución</p>
Patrón de prueba	<p>Si el proyector está configurado, se visualiza un patrón de prueba para poder ajustar la proyección sin conectar ningún otro equipo. Mientras se visualiza el patrón de prueba, pueden realizarse los ajustes de zoom y de foco, así como la corrección keystone. Para cancelar el patrón de prueba, pulse el botón [Esc] del mando a distancia o del panel de control.</p> <div style="border: 1px solid black; padding: 5px; margin-top: 10px;"> <p>Atención</p> <p>Si se visualiza un patrón durante mucho tiempo, podría verse una imagen residual en las imágenes que se proyectan.</p> </div>
Restablecer	<p>Es posible recuperar todos los valores de ajuste por defecto del menú Ajustes, excepto para Botón de usuario.</p> <p>Para recuperar los ajustes por defecto de todos los elementos del menú, consulte la siguiente información.</p> <p>☛ "Menú Restablecer" p.66</p>

Menú Extendida



Submenú	Función
Pantalla	<p>Puede definir los ajustes relacionados con la pantalla del proyector.</p> <p>Mensajes: cuando están configurados en Off, no aparecerán los siguientes elementos.</p> <p>Nombres de los elementos cuando se cambian Fuente, Modo de color o Relación de aspecto, mensajes cuando no entra ninguna señal y avisos tales como Aviso Alta Temp.</p> <p>Visualizar fondo*1: puede ajustar el fondo de la pantalla para cuando no se reciba ninguna señal de imagen a Negro, Azul o Logo.</p> <p>Pantalla de inicio*1: seleccione On para visualizar el Logotipo del usuario cuando se inicia la proyección.</p> <p>Pausa A/V*1: puede ajustar la pantalla mostrada mientras se pulsa el botón [A/V Mute] del mando a distancia en Negro, Azul o Logo.</p>

Submenú	Función
Logotipo del usuario*1	Puede cambiar el logotipo del usuario que se visualiza de fondo durante Visualizar fondo, Pausa A/V, etc.  "Guardar un logotipo de usuario" p.50
Proyección	Seleccione entre uno de los siguientes métodos de proyección según el modo de instalación del proyector. Frontal, Frontal/Techo, Posterior, Posterior/Techo Puede cambiar los ajustes como se indica a continuación pulsando el botón [A/V Mute] del mando a distancia durante unos cinco segundos. Frontal ↔ Frontal/Techo Posterior ↔ Posterior/Techo  "Métodos de Instalación" p.17
Operación	Direct Power On: seleccione On para encender el proyector directamente al enchufarlo. Si el cable de alimentación está conectado, tenga en cuenta que el proyector se activa automáticamente al volver la corriente después de un apagón. Modo reposo: Si selecciona On , detiene automáticamente la proyección cuando no se recibe ninguna señal de imagen y no se realiza ninguna operación. Tiempo Modo reposo: cuando Modo reposo está ajustado a On , puede seleccionar el tiempo que transcurrirá antes de que el proyector se desactive automáticamente, en un intervalo de 1 a 30 minutos. Tempor tapa objetivo: cuando está configurado en On , esto apaga el aparato automáticamente 30 minutos después de cerrar el deslizador Fondo. Por defecto, el valor es On . Modo alta altitud: Ajústelo a On cuando use el proyector en altitudes superior a los 1500 m.
Modo en espera	Si se ajusta en Comunic. activ. , se puede supervisar y controlar el proyector desde un ordenador, incluso si el proyector se encuentra en el modo en espera.  "Supervisión y control" p.56

Submenú	Función
USB Type B	USB Display: habilita USB Display.  "Proyección con USB Display" p.27 Link 21L: habilita los comandos ESC/VP21.  "Órdenes ESC/VP21" p.56
Idioma	Puede seleccionar el idioma en que se visualizarán los mensajes y los menús.
Restablecer	Puede restablecer los valores por defecto de Pantalla*1 y Operación*2 en el menú Extendida . Para recuperar los ajustes por defecto de todos los elementos del menú, consulte la siguiente información.  "Menú Restablecer" p.66

*1 Si **Prote. logo usuario** está ajustado a **On** en **Contraseña protegida**, los ajustes referentes al logotipo del usuario no pueden cambiarse. Puede realizar cambios después de ajustar **Prote. logo usuario** en **Off**.

 "Gestionar usuarios (Contraseña protegida)" p.52

*2 Excepto para Modo alta altitud.

Menú Información (sólo visualización)

Permite comprobar el estado de las señales de imagen que se proyectan y el estado del proyector. Los elementos que pueden visualizarse varían según la fuente que se esté proyectando actualmente. En función del modelo utilizado, no se admiten algunas fuentes de entrada.

☛ "Detectar automáticamente señales de entrada y cambiar la imagen proyectada (Búsqueda de fuente)" p.26

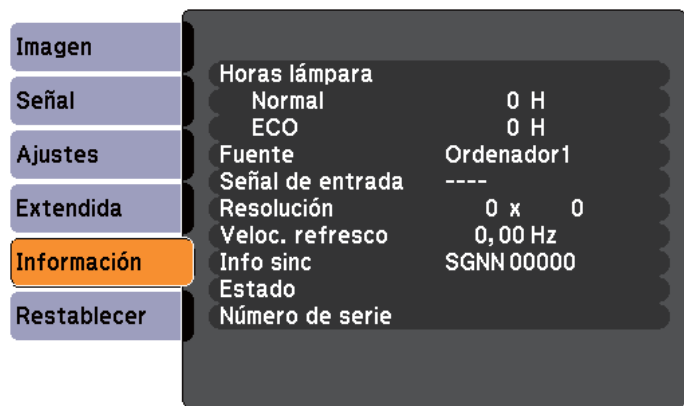

[◀] :Seleccionar [Menu]:Salir

Submenú	Función
Horas lámpara	Puede visualizar el tiempo de funcionamiento acumulado de la lámpara*. Si se alcanza el tiempo de aviso de la lámpara, los caracteres se muestran en amarillo.
Fuente	Puede visualizar el nombre de la fuente para el equipo conectado que actualmente se está proyectando.
Señal de entrada	Puede visualizar el contenido de Señal de entrada ajustado en el menú Señal de acuerdo con la fuente.
Resolución	Puede visualizar la resolución.
Veloc. refresco	Puede visualizar la <u>velocidad de refresco</u> ▶.
Info sinc	Puede visualizar la información de señal de imagen. Es posible que deba emplear esta información si necesita asistencia.
Señal de Vídeo	Puede visualizar el ajuste para la Señal de Vídeo en el menú Señal .

Submenú	Función
Estado	Se trata de información sobre los errores que se han producido en el proyector. Es posible que deba emplear esta información si necesita asistencia.
Número de serie	Muestra el número de serie del proyector.

* El tiempo de uso acumulado se visualiza como "0H" las primeras 10 horas. Por encima de las 10 horas se muestra como "10H", "11H", etcétera.

Menú Restablecer

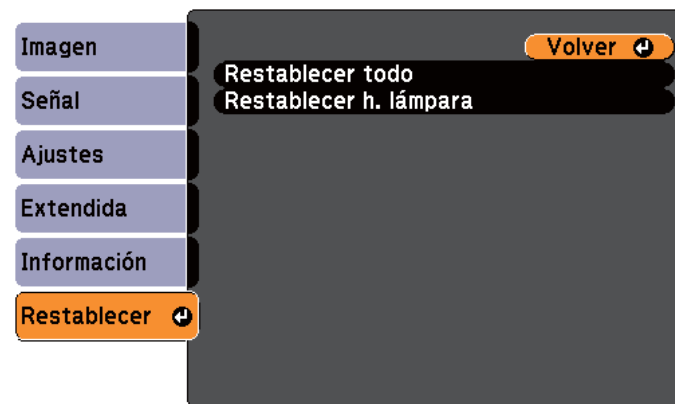

[Esc]/[↶] :Volver [◀] :Seleccionar [Menu]:Salir

Submenú	Función
Restablecer todo	Puede recuperar los valores por defecto de todos los elementos del menú Configuración. Los siguientes elementos no se restauran a sus valores por defecto: Señal de entrada , Logo usuario , Horas lámpara , Idioma , Contraseña y Botón de usuario .
Restablecer h. lámpara	Borra el tiempo de uso acumulado de horas lámpara. Reajústelo cuando sustituya la lámpara.



Solución de Problemas

En este capítulo se explica cómo identificar problemas y qué hacer cuando surja uno.

Si surge un problema en el proyector, pulse el botón Help para visualizar la pantalla de ayuda. Puede solucionar los problemas respondiendo a las preguntas.

- 1 Pulse el botón [Help].
Se visualiza la pantalla Ayuda.

Utilizar el mando a distancia

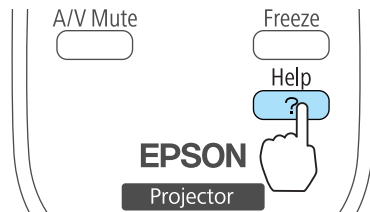

Usar el panel de control

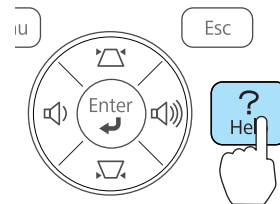

- 2 Seleccione un elemento del menú.

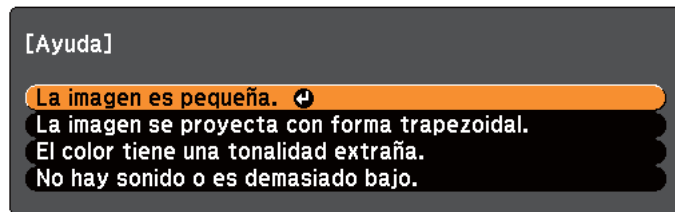

[◀] : Seleccionar [▶] : Entrar [Help] : Salir

Utilizar el mando a distancia

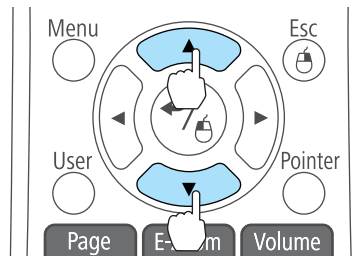

Usar el panel de control

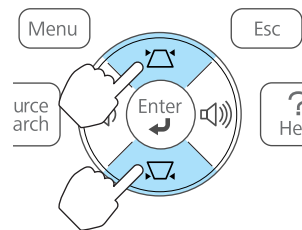

- 3 Confirme la selección.

Utilizar el mando a distancia

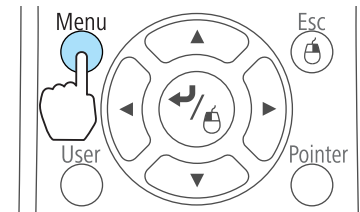

Usar el panel de control

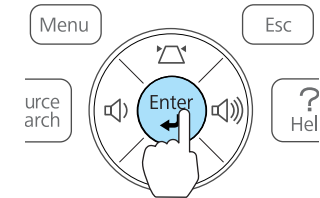

Las preguntas y soluciones se muestran en la pantalla siguiente. Pulse el botón [Help] para salir de la ayuda.

La imagen es pequeña.

- ¿El zoom está ajustado al mínimo?
· Use la anilla del zoom para cambiar el tamaño de la imagen.
- ¿El proyector está demasiado cerca de la pantalla?
· Aleje el proyector de la pantalla.

[Esc] : Volver

[Help] : Salir



Si la función de ayuda no le ofrece una solución al problema, consulte la siguiente información.

☞ "Solución de Problemas" p.69

Si surge un problema con el proyector, compruebe primero los indicadores del proyector y consulte más adelante el apartado "Estado de los indicadores". Consulte la siguiente información si los indicadores no muestran claramente cuál puede ser el problema.

☛ "Cuando los indicadores no son de ayuda" [p.72](#)

Estado de los indicadores

El proyector dispone de los tres siguientes indicadores que muestran el estado de funcionamiento del proyector.

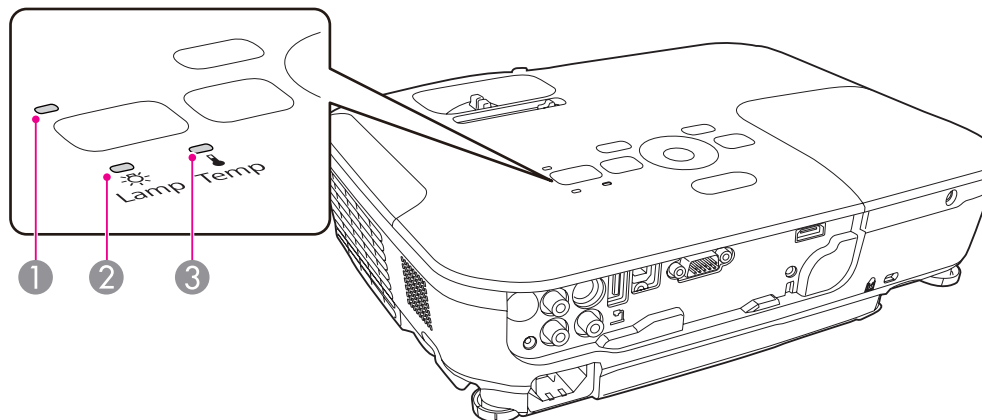

1 Indicador de alimentación

Indica el estado de funcionamiento.



En espera

Si pulsa el botón [⏻] en este estado, se inicia la proyección.



Preparando la supervisión vía comunicación USB/conexión en serie o enfriamiento en curso

Todos los botones se desactivan mientras parpadea el indicador.



Calentamiento

El tiempo de calentamiento es de unos 30 segundos. Cuando el calentamiento se ha completado, el indicador deja de parpadear.

El botón [⏻] está desactivado durante el calentamiento.



Proyectando

2 Indicador de la lámpara

Indica el estado de la lámpara de proyección.

3 Indicador Temp

























Indica el estado de la temperatura interna.



















Consulte la tabla siguiente para conocer el significado de los indicadores y cómo solucionar los problemas que muestran.

Si todos los indicadores están apagados, compruebe que el cable de alimentación esté conectado correctamente y que la alimentación se suministra de forma normal.

En ocasiones, si el cable de alimentación está desenchufado, el indicador [⏻] permanece encendido durante unos instantes; esto es normal.

■ : iluminado ■ (con líneas) : intermitente □ : apagado □ (con líneas) : varía en función del estado del proyector

Estado	Causa	Solución o estado
     	Error Interno	Deje de utilizar el proyector, desconecte el cable de alimentación de la toma eléctrica y póngase en contacto con su distribuidor local o con el establecimiento más próximo de los enumerados en la Lista de contactos de proyectores Epson. ➔ Lista de contactos de proyectores Epson
     	Error Ventilador Error Sensor	Deje de utilizar el proyector, desconecte el cable de alimentación de la toma eléctrica y póngase en contacto con su distribuidor local o con el establecimiento más próximo de los enumerados en la Lista de contactos de proyectores Epson. ➔ Lista de contactos de proyectores Epson
     	Error Alta Temp. (sobrecalentamiento)	La lámpara se apaga automáticamente y la proyección se detiene. Espere unos cinco minutos. Pasados unos cinco minutos el proyector cambia al modo en espera, de modo que debe comprobar los dos puntos siguientes. <ul style="list-style-type: none"> • Compruebe que el filtro de aire y la ventilación de salida de aire estén limpios, y que el proyector no esté colocado junto a una pared. • Si el filtro de aire está obstruido, límpielo o sustitúyalo. ➔ "Limpiar el filtro de aire" p.82, "Sustituir el filtro de aire" p.87 Si el error persiste después de comprobar los puntos anteriores, deje de utilizar el proyector, desconecte el cable de alimentación de la toma eléctrica y póngase en contacto con el distribuidor local o con el establecimiento más próximo de los enumerados en la Lista de contactos de proyectores Epson. ➔ Lista de contactos de proyectores Epson
		Si se utiliza a una altitud de 1.500 m o más, ajuste el Modo alta altitud a On . ➔ "Menú Extendida" p.64
     	Error Lámpara Falla Encend. Lámp.	Compruebe los dos puntos siguientes. <ul style="list-style-type: none"> • Retire la lámpara y compruebe que no se haya roto. ➔ "Sustituir la lámpara" p.84 • Limpie el filtro de aire. ➔ "Limpiar el filtro de aire" p.82

Estado	Causa	Solución o estado
		<p>Si la lámpara no está agrietada, vuelva a instalar la lámpara y enciéndala.</p> <p>Si sigue apareciendo el error: sustituya la lámpara por una nueva y active el proyector.</p> <p>Si el error persiste: deje de utilizar el proyector, desconecte el cable de alimentación de la toma eléctrica y póngase en contacto con su distribuidor local o con el establecimiento más próximo de los enumerados en la Lista de contactos de proyectores Epson.</p> <p>☛ Lista de contactos de proyectores Epson</p> <hr/> <p>Si la lámpara está agrietada, póngase en contacto con su distribuidor local o con el establecimiento más próximo de los enumerados en la Lista de contactos de proyectores Epson. (No se podrán proyectar imágenes hasta que no se haya cambiado la lámpara).</p> <p>☛ Lista de contactos de proyectores Epson</p> <hr/> <p>Si se utiliza a una altitud de 1.500 m o más, ajuste el Modo alta altitud a On.</p> <p>☛ "Menú Extendida" p.64</p>
     	<p>Auto Iris Error Error de alimentación</p>	<p>Deje de utilizar el proyector, desconecte el cable de alimentación de la toma eléctrica y póngase en contacto con su distribuidor local o con el establecimiento más próximo de los enumerados en la Lista de contactos de proyectores Epson.</p> <p>☛ Lista de contactos de proyectores Epson</p>
     	<p>Aviso Alta Temp.</p>	<p>(No hay ninguna anomalía. Sin embargo, si la temperatura vuelve a subir demasiado, la proyección se detendrá automáticamente.)</p> <ul style="list-style-type: none"> • Compruebe que el filtro de aire y la ventilación de salida de aire estén limpios, y que el proyector no esté colocado junto a una pared. • Si el filtro de aire está obstruido, límpielo o sustitúyalo. <ul style="list-style-type: none"> ☛ "Limpiar el filtro de aire" p.82, "Sustituir el filtro de aire" p.87
     	<p>Reemp. Lámpara</p>	<p>Sustituya la lámpara por una nueva.</p> <p>☛ "Sustituir la lámpara" p.84</p> <p>Si continúa utilizando la lámpara una vez finalizado el período de sustitución, aumentan las posibilidades de que la lámpara explote. Sustituya la lámpara por una nueva lo antes posible.</p>













- Si el proyector no funciona correctamente aunque los indicadores muestren un funcionamiento normal, consulte la siguiente información.
 - ☛ "Cuando los indicadores no son de ayuda" p.72
- Si el error no se indica en esta tabla, deje de utilizar el proyector, desconecte el cable de alimentación de la toma eléctrica y póngase en contacto con su distribuidor local o con el establecimiento más próximo de los enumerados en la Lista de contactos de proyectores Epson.
 - ☛ [Lista de contactos de proyectores Epson](#)

Cuando los indicadores no son de ayuda

Si surge uno de los siguientes problemas y los indicadores no ofrecen ninguna solución, consulte las páginas correspondientes a cada problema.

Problemas relacionados con las imágenes



<ul style="list-style-type: none"> • No hay imagen La proyección no se inicia, el área de proyección está completamente negra o el área de proyección está completamente azul. 	 p.73
<ul style="list-style-type: none"> • Las imágenes en movimiento no se visualizan Las imágenes en movimiento que se proyectan desde un ordenador aparecen de color negro y no se proyecta nada. 	 p.74
<ul style="list-style-type: none"> • La proyección se detiene de forma automática 	 p.74
<ul style="list-style-type: none"> • Se visualiza el mensaje "No Soportado". 	 p.74
<ul style="list-style-type: none"> • Se visualiza el mensaje "Sin Señal" 	 p.74
<ul style="list-style-type: none"> • Las imágenes salen borrosas, desenfocadas o distorsionadas 	 p.75
<ul style="list-style-type: none"> • Las imágenes presentan interferencias o están distorsionadas 	 p.76
<ul style="list-style-type: none"> • La imagen está incompleta (grande) o es demasiado pequeña, o la relación de aspecto no es la correcta Sólo se visualiza parte de la imagen, o la relación de altura y anchura de la imagen no es correcta. 	 p.76
<ul style="list-style-type: none"> • Los colores de la imagen no son correctos Toda la imagen se visualiza de color morado o verde, en blanco y negro o los colores están apagados. 	 p.77
<ul style="list-style-type: none"> • Las imágenes tienen un aspecto oscuro 	 p.78

Problemas al iniciar la proyección

<ul style="list-style-type: none"> • El proyector no se enciende 	 p.78
--	--





Otros problemas

<ul style="list-style-type: none"> • No se escucha ningún sonido o el sonido es débil 	 p.79
---	--

<ul style="list-style-type: none"> • El mando a distancia no funciona 	 p.79
<ul style="list-style-type: none"> • Deseo cambiar el idioma de los mensajes y los menús 	 p.80
<ul style="list-style-type: none"> • Los nombres de archivo de imagen no se muestran correctamente en la presentación 	 p.80

Problemas relacionados con las imágenes

No hay imagen

Verifique	Solución
¿Ha pulsado el botón [⏻]?	Pulse el botón [⏻] para encender el proyector.
¿Están apagados los indicadores?	El cable de alimentación no está conectado correctamente o la alimentación no se suministra de forma normal. Conecte el cable de alimentación correctamente.  Guía de inicio rápido Compruebe que la toma eléctrica o la fuente de alimentación funcionen correctamente.
¿Está activada la opción Pausa A/V?	Pulse el botón [A/V Mute] en el mando a distancia para cancelar Pausa A/V.  "Ocultar la imagen y silenciar el sonido temporalmente (Pausa A/V)" p.46
¿Está cerrado el deslizador Fondo?	Abra el deslizador Fondo.  "Frontal/Superior" p.7
¿Son correctos los ajustes del menú Configuración?	Restablezca todos los ajustes.  Restablecer - Restablecer todo p.66
¿La imagen que se ha de proyectar aparece completamente negra? (Sólo al proyectar imágenes de un ordenador)	Es posible que algunas imágenes de entrada, como por ejemplo protectores de pantalla, sean completamente negras.
¿Es correcto el ajuste de formato de la señal de imagen? (Sólo al proyectar imágenes de una fuente de vídeo)	Cambie el ajuste según la señal del equipo conectado.  Señal - Señal de Vídeo p.61
¿El cable USB está conectado correctamente? (Sólo al proyectar USB Display)	Compruebe que el cable USB está conectado correctamente. Vuélvalo a conectar si no está conectado o si no está conectado correctamente.
¿Se muestra el Windows Media Center en pantalla completa? (Sólo al proyectar USB Display)	Si Windows Media Center se visualiza a pantalla completa, no se puede proyectar utilizando USB Display. Reduzca el tamaño de la pantalla.
¿Está utilizando alguna aplicación la función visualizada DirectX de Windows? (Sólo al proyectar USB Display)	Las aplicaciones que utilizan la función DirectX de Windows tal vez no muestren las imágenes correctamente.

Las imágenes en movimiento no se visualizan (solo se ve en negro la parte en movimiento de la imagen)

Verifique	Solución
¿La señal de imagen del ordenador se envía al LCD y al monitor? (Sólo al proyectar imágenes desde un ordenador portátil o desde un ordenador que disponga de pantalla LCD)	Cambie la señal de imagen del ordenador a la salida externa. Consulte la documentación de su ordenador o póngase en contacto con el fabricante del ordenador.

La proyección se detiene de forma automática

Verifique	Solución
¿El Modo reposo está ajustado a On ?	Pulse el botón [⏻] para encender el proyector. Si no quiere utilizar el Modo reposo, cambie el ajuste a Off . ☛ Extendida - Operación - Modo reposo p.64

Se muestra el mensaje "No Soportado".

Verifique	Solución
¿Es correcto el ajuste de formato de la señal de imagen? (Sólo al proyectar imágenes de una fuente de vídeo)	Cambie el ajuste según la señal del equipo conectado. ☛ Señal - Señal de Vídeo p.61
¿El modo es el adecuado para la velocidad de refresco y la resolución de la señal de imagen? (Sólo al proyectar imágenes de un ordenador)	Consulte la documentación del ordenador para saber cómo cambiar la resolución de la señal de imagen y la velocidad de refresco que envía el ordenador. ☛ "Modos de vídeo Soportados" p.93

Se muestra el mensaje "Sin Señal".

Verifique	Solución
¿Están conectados correctamente los cables?	Compruebe que todos los cables necesarios para la proyección estén bien conectados. ☛ Guía de inicio rápido
¿Ha seleccionado el puerto correcto?	Cambie la imagen pulsando el botón [Source Search] del mando a distancia o del panel de control. ☛ "Detectar automáticamente señales de entrada y cambiar la imagen proyectada (Búsqueda de fuente)" p.26
¿Está activado el ordenador o la fuente de vídeo?	Active estos equipos.

Verifique	Solución
¿Las señales de imagen se envían al proyector? (Sólo al proyectar imágenes desde un ordenador portátil o desde un ordenador que disponga de pantalla LCD)	Si las señales de imagen sólo se envían al monitor LCD del ordenador o al monitor accesorio, deberá cambiar la salida a un destino externo y también al monitor del ordenador. En algunos modelos de ordenador, cuando las señales de imagen se envían al exterior, dejan de aparecer en el monitor LCD o el monitor accesorio. Si se realiza la conexión con el proyector o el ordenador ya encendidos, es posible que no funcione la tecla de función [Fn] que cambia la señal de imagen del ordenador a salida externa. Desactive el ordenador y el proyector y vuévalos a activar. ☛ Guía de inicio rápido ☛ Documentación del ordenador

Las imágenes salen borrosas, desenfocadas o distorsionadas

Verifique	Solución
¿Está V-Keystone auto. ajustado en Off ?	Elija On para habilitar V-Keystone auto. ☛ Ajustes - Keystone - H/V-Keystone - V-Keystone auto. p.63 Si está utilizando el proyector con este ajuste apagado, ajuste la imagen proyectada manualmente. ☛ "Corrección manual" p.32
¿Ha ajustado correctamente el enfoque?	Gire el anillo de enfoque para ajustar el enfoque. ☛ "Corrección del enfoque" p.36
¿La distancia a la que se encuentra el proyector es la correcta?	¿Está proyectando fuera de la distancia de proyección recomendada? Configúrelo dentro del intervalo recomendado. ☛ "Tamaño de pantalla y Distancia de proyección" p.91
¿Es excesivo el valor de ajuste de keystone?	Disminuya el ángulo de proyección para reducir la cantidad de corrección keystone. ☛ "Ajuste de la posición de la imagen" p.35
¿Se ha empañado la lente?	Si traslada rápidamente el proyector de un entorno frío a otro cálido, o si la temperatura ambiente cambia bruscamente, la superficie de la lente se puede empañar y las imágenes serán borrosas. Deje el proyector en la habitación aproximadamente una hora antes de usarlo. Si se empaña la lente, desactive el proyector y espere a que desaparezca la condensación.

Las imágenes presentan interferencias o están distorsionadas

Verifique	Solución
¿Es correcto el ajuste de formato de la señal de imagen? (Sólo al proyectar imágenes de una fuente de vídeo)	Cambie el ajuste según la señal del equipo conectado. ☛ Señal - Señal de Vídeo p.61
¿Están conectados correctamente los cables?	Compruebe que todos los cables necesarios para la proyección estén bien conectados. ☛ "Conexión del equipo" p.19
¿Utiliza un alargó?	Si utiliza un alargó, es posible que las interferencias eléctricas afecten a las señales. Utilice los cables que se entregan con el proyector para comprobar si los cables utilizados pueden ser la causa del problema.
¿Ha seleccionado la resolución correcta? (Sólo al proyectar imágenes de un ordenador)	Ajuste el ordenador para que las señales enviadas sean compatibles con el proyector. ☛ "Modos de vídeo Soportados" p.93 ☛ Documentación del ordenador
¿Están correctamente configurados los elementos <u>Sync</u> y <u>Tracking</u> ? (Sólo al proyectar imágenes de un ordenador)	Pulse el botón [Auto] del mando a distancia o el botón [↶] del panel de control para realizar el ajuste automático. Si las imágenes no se han ajustado correctamente con el ajuste automático, puede definir los ajustes también desde el menú Configuración. ☛ Señal - Tracking, Sync. p.61
¿Está seleccionada la opción Transferir ventana por capas ? (Sólo al proyectar USB Display)	Haga clic en Todos los programas - EPSON Projector - Epson USB Display - Ajustes de Epson USB Display Vx.xx , y luego quite la marca de la casilla de verificación Transferir ventana por capas .

La imagen está incompleta (grande) o es demasiado pequeña, o el aspecto no es el correcto





Verifique	Solución
¿Está proyectando una imagen de ordenador de pantalla panorámica? (Sólo al proyectar imágenes de un ordenador)	Cambie el ajuste según la señal del equipo conectado. ☛ Señal - Resolución p.61
¿La imagen sigue ampliada por E-Zoom?	Pulse el botón [Esc] en el mando a distancia para cancelar E-Zoom. ☛ "Ampliar parte de la imagen (E-Zoom)" p.48
¿Se ha ajustado correctamente la posición de la imagen?	(Sólo cuando se proyectan señales analógicas RGB desde el puerto Computer) Pulse el botón [Auto] del mando a distancia o el botón [↶] del panel de control para ajustar la posición. También podrá ajustar la posición desde el menú Configuración. ☛ Señal - Posición p.61

Verifique	Solución
¿El ordenador está ajustado para la visualización dual? (Sólo al proyectar imágenes de un ordenador)	Si la visualización dual está activada en Propiedades de pantalla del Panel de control del ordenador, sólo se proyectará aproximadamente la mitad de la imagen en la pantalla del ordenador. Para ver la imagen completa en la pantalla del ordenador, desactive la visualización dual. ☛ Documentación del driver de vídeo del ordenador
¿Ha seleccionado la resolución correcta? (Sólo al proyectar imágenes de un ordenador)	Ajuste el ordenador para que las señales enviadas sean compatibles con el proyector. ☛ "Modos de vídeo Soportados" p.93 ☛ Documentación del ordenador

Los colores de la imagen no son correctos



Verifique	Solución
¿Los ajustes de la señal de entrada coinciden con las señales del dispositivo conectado?	Cambie los ajustes siguientes según la señal del equipo conectado. <ul style="list-style-type: none"> • Cuando la imagen proceda de un dispositivo conectado al puerto Computer ☛ Señal - Señal de entrada p.61 • Cuando la imagen proceda de un dispositivo conectado al puerto Video o S-Video. ☛ Señal - Señal de Vídeo p.61
¿Se ha ajustado correctamente el brillo de la imagen?	Defina el ajuste Brillo desde el menú Configuración. ☛ Imagen - Brillo p.60
¿Están conectados correctamente los cables?	Compruebe que todos los cables necesarios para la proyección estén bien conectados. ☛ "Conexión del equipo" p.19
¿Ha ajustado el <u>Contraste</u>  correctamente?	Defina el ajuste de Contraste en el menú Configuración. ☛ Imagen - Contraste p.60
¿Ha ajustado correctamente el color?	Gradúe el Ajuste de Color en el menú Configuración. ☛ Imagen - Ajuste de Color p.60
¿Ha ajustado correctamente la saturación del color y el tono? (Sólo al proyectar imágenes de una fuente de vídeo)	Ajuste los parámetros Saturación de color y Tono en el menú Configuración. ☛ Imagen - Saturación de color, Tono p.60

Las imágenes tienen un aspecto oscuro

Verifique	Solución
¿Se ha ajustado correctamente el brillo de la imagen?	Defina los ajustes de Brillo y Consumo eléctrico en el menú Configuración.  Imagen - Brillo p.60  Ajustes - Consumo eléctrico p.63
¿Ha ajustado el Contraste  correctamente?	Defina el ajuste de Contraste en el menú Configuración.  Imagen - Contraste p.60
¿Ha llegado el momento de sustituir la lámpara?	Cuando la lámpara se acerca al final de su vida útil, las imágenes se vuelven más oscuras y disminuye la calidad del color. Cuando eso suceda, sustituya la lámpara por una nueva.  "Sustituir la lámpara" p.84
¿Se usa el proyector a una altitud elevada o en una ubicación sujeta a altas temperaturas?	Si el proyector se usa a una altitud elevada o en una ubicación sujeta a altas temperaturas, es posible que el ajuste de consumo eléctrico se ajuste automáticamente en ECO . Ello puede hacer que la pantalla se oscurezca. Si esto sucede, el ajuste de consumo eléctrico no se puede cambiar.

Problemas al iniciar la proyección

El proyector no se enciende

Verifique	Solución
¿Ha pulsado el botón [⏻]?	Pulse el botón [⏻] para encender el proyector.
¿Están apagados los indicadores?	El cable de alimentación no está conectado correctamente o la alimentación no se suministra de forma normal. Desconecte y, luego, vuelva a conectar el cable de alimentación.  Guía de inicio rápido Compruebe que la toma eléctrica o la fuente de alimentación funcionen correctamente.
¿Los indicadores se iluminan y se apagan al tocar el cable de alimentación?	Es posible que haya un mal contacto en el cable de alimentación, o que el cable sea defectuoso. Vuelva a conectar el cable de alimentación. Si esto no resuelve el problema, deje de utilizar el proyector, desconecte el cable de alimentación de la toma eléctrica y póngase en contacto con el distribuidor local o con el establecimiento más próximo de los enumerados en la Lista de contactos de proyectores Epson.  Lista de contactos de proyectores Epson
¿Está ajustado Bloqueo funcionam. en Bloqueo Total ?	Pulse el botón [⏻] del mando a distancia. Si no quiere utilizar Bloqueo funcionam. , cambie el ajuste a Off .  Ajustes - Bloqueo funcionam. p.63

Verifique	Solución
¿Ha seleccionado el ajuste correcto para el receptor remoto?	Compruebe el Receptor Remoto en el menú Configuración. ☛ Ajustes - Receptor Remoto p.63

Otros problemas

No se escucha ningún sonido o el sonido es débil

Verifique	Solución
Compruebe que el cable de audio/vídeo esté firmemente conectado al proyector y a la fuente de audio.	Desconecte el cable del puerto Audio y luego vuelva a conectarlo.
¿Ha ajustado el volumen al mínimo?	Ajuste el volumen para que se pueda escuchar el sonido. ☛ Ajustes - Volumen p.63 ☛ "Ajuste del volumen" p.36
¿Está activada la opción Pausa A/V?	Pulse el botón [A/V Mute] en el mando a distancia para cancelar Pausa A/V. ☛ "Ocultar la imagen y silenciar el sonido temporalmente (Pausa A/V)" p.46
¿La especificación del cable de audio es "Sin resistencia"?	Cuando utilice un cable de audio comercial, compruebe que contenga la etiqueta "Sin resistencia".
¿Esta conectado con un cable HDMI?	Si no se emite audio cuando esta conectado con un cable HDMI, configure el aparato conectado con la salida PCM.
¿Está seleccionada la opción Salida de audio del proyector ? (Sólo al proyectar USB Display)	Haga clic en Todos los programas - EPSON Projector - Epson USB Display - Ajustes de Epson USB Display Vx.xx , y luego seleccione Salida de audio del proyector .

El mando a distancia no funciona

Verifique	Solución
¿El emisor de infrarrojos del mando a distancia está apuntado al receptor remoto del proyector cuando está en uso?	Apunte el mando a distancia en dirección al receptor remoto. ☛ "Alcance del mando a distancia" p.15
¿El mando a distancia está demasiado lejos del proyector?	El alcance del mando a distancia es de unos 6 m. ☛ "Alcance del mando a distancia" p.15

Verifique	Solución
¿El receptor remoto está expuesto a la luz solar directa o a una luz intensa de lámparas fluorescentes?	Instale el proyector en un lugar donde el receptor remoto no quede expuesto a ninguna luz intensa. O defina el receptor remoto en Off en Receptor Remoto en el menú Configuración. ☛ Ajustes - Receptor Remoto p.63
¿Ha seleccionado el ajuste correcto para el Receptor Remoto ?	Compruebe el Receptor Remoto en el menú Configuración. ☛ Ajustes - Receptor Remoto p.63
¿Las pilas están gastadas o se han insertado incorrectamente?	Compruebe que las baterías estén insertadas correctamente, o sustitúyalas por unas nuevas si fuera necesario. ☛ "Sustituir las baterías del mando a distancia" p.14

Deseo cambiar el idioma de los mensajes y los menús

Verifique	Solución
Cambie el ajuste de Idioma.	Ajuste el parámetro de idioma desde el menú Configuración. ☛ Extendida - Idioma p.64

Los nombres de archivo de imagen no se muestran correctamente en la presentación

Verifique	Solución
¿Es demasiado largo el nombre de archivo?	El nombre de archivo puede ser de hasta 8 caracteres. Para nombres de archivo con más longitud, se omite el centro del nombre para acortarlo hasta 8 caracteres.
¿Hay algún carácter de 2 bytes en el nombre de archivo?	En los nombres de archivo sólo se pueden emplear caracteres alfanuméricos y símbolos. Todos los demás caracteres se sustituyen por un signo de interrogación (?).



Mantenimiento

Este capítulo proporciona información acerca de los procedimientos de mantenimiento para asegurar un óptimo rendimiento del proyector durante un largo periodo de tiempo.

Debe limpiar el proyector si se ensucia o si la calidad de las imágenes proyectadas empieza a deteriorarse.

Atención

Apague el proyector antes de limpiarlo.

Limpiar la superficie del proyector

Limpie la superficie del proyector con un paño suave.

Si el proyector está muy sucio, humedezca el paño con agua y con un poco de detergente neutro y, a continuación, escúrralo totalmente antes de utilizarlo para limpiar la superficie del proyector.

Atención

No utilice sustancias volátiles como cera, alcohol o disolventes para limpiar la superficie del proyector. La calidad de la carcasa podría verse modificada o decolorarse.

Limpiar la Lente

Utilice un paño limpiador de cristales disponible en el mercado para limpiar la lente con cuidado.



Advertencia

No utilice sprays que contengan gases inflamables para quitarle el polvo y la suciedad a la lente. El proyector podría incendiarse debido a la alta temperatura interna de la lámpara.

Atención

No frote la lente con materiales rugosos ni la someta a golpes, ya que puede dañarse fácilmente.

Limpiar el filtro de aire

Limpie el filtro de aire y la ventilación de entrada de aire cuando se visualice el siguiente mensaje.

"El proyector está sobrecalentado. Asegúrese de que la salida de aire no esté obstruida, y limpie o reemplace el filtro."

Atención

- Si se acumula polvo en el filtro de aire, es posible que la temperatura interna del proyector aumente, lo que puede producir problemas en el funcionamiento y acortar la vida útil del motor óptico. Limpie el filtro de aire inmediatamente cuando se visualice el mensaje.
- No enjuague el filtro de aire con agua. No utilice detergentes ni disolventes.

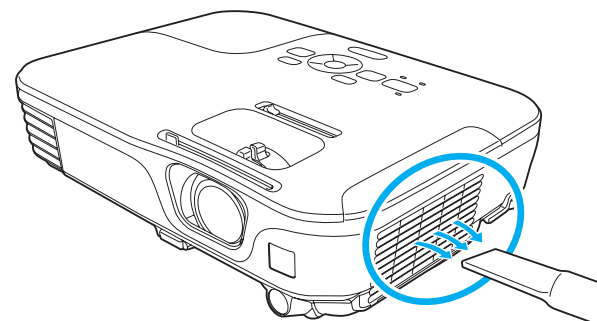



- Si se visualiza un mensaje frecuentemente, incluso después de la limpieza, es necesario sustituir el filtro de aire. Sustitúyalo por un nuevo filtro de aire.
 - ☛ "Sustituir el filtro de aire" [p.87](#)
- Es recomendable que limpie estas partes como mínimo una vez cada tres meses. Límpielas con más frecuencia si utiliza el proyector en un entorno especialmente polvoriento.

En esta sección se explica cómo sustituir la lámpara y el filtro de aire.

Sustituir la lámpara

Periodo de sustitución de la lámpara

Ha llegado el momento de sustituir la lámpara si:

- Aparecerá el mensaje siguiente:
"Es necesario sustituir la lámpara. Dirijase al distribuidor de su proyector Epson o visite www.epson.com para comprarla."

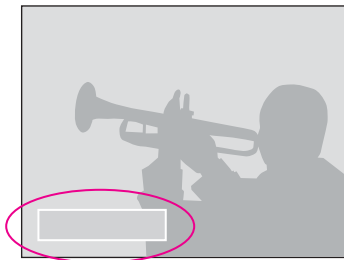

El mensaje se visualiza durante 30 segundos.

- El indicador de la lámpara parpadea en naranja.

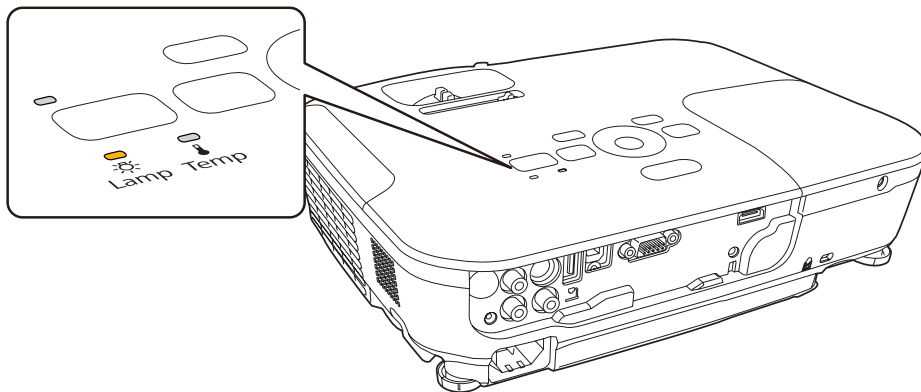

- La imagen proyectada se oscurece o empieza a deteriorarse.

Atención

- El mensaje de sustitución de la lámpara está ajustado para que aparezca después de los siguientes periodos de tiempo para mantener el brillo inicial y la calidad de las imágenes proyectadas.
Cuando **Consumo eléctrico** está en **Normal**: 3900 horas aprox.
Cuando **Consumo eléctrico** está en **ECO**: 4900 horas aprox.
☛ **Ajustes - Consumo eléctrico p.63**
- Si continúa utilizando la lámpara una vez finalizado el período de sustitución, aumentan las posibilidades de que la lámpara explote. Cuando aparezca el mensaje de sustitución de la lámpara, sustitúyala por una nueva lo antes posible, aunque aún funcione.
- Cuando apague el proyector no vuelva a encenderlo inmediatamente repetidas veces. Encender y apagar frecuentemente el proyector puede acortar la vida útil de la lámpara.
- Según las características de la lámpara y la forma en que se haya utilizado, es posible que se oscurezca o deje de funcionar antes de que aparezca el mensaje de aviso. Siempre debería disponer de una unidad de lámpara de recambio por si la necesita.

Cómo cambiar la lámpara

La lámpara puede sustituirse incluso si el proyector está colgado del techo.

Advertencia

- Al sustituir la lámpara porque ha dejado de iluminarse, existe la posibilidad de que se haya roto. Al sustituir la lámpara de un proyector que se ha instalado en el techo, siempre debería suponer que la lámpara está rota, y debería permanecer a un lado de la cubierta de la lámpara, no debajo de ella. Extraiga la cubierta de la lámpara con cuidado.
- No desarme ni remodele nunca la lámpara. Si se instala una lámpara remodelada o reensamblada en el proyector y se utiliza, cabe la posibilidad de que se produzca fuego, una descarga eléctrica o cualquier otro accidente.

Precaución

Espere hasta que la lámpara se haya enfriado lo suficiente antes de extraer la cubierta de la lámpara. Si la lámpara aún está caliente, podría quemarse o lesionarse. Es necesario dejar pasar una hora después de desactivar el equipo para que la lámpara se enfríe lo suficiente.

1 Después de desactivar el proyector y de que el avisador acústico suene dos veces, desconecte el cable de alimentación.

2 Espere hasta que la lámpara se haya enfriado lo suficiente y quite la cubierta en la parte superior del proyector.

Afloje el tornillo de fijación de la cubierta de la lámpara con el destornillador incluido con la nueva unidad de lámpara o con un destornillador Phillips. A continuación, deslice la cubierta de la lámpara hacia adelante y levántela para extraerla.

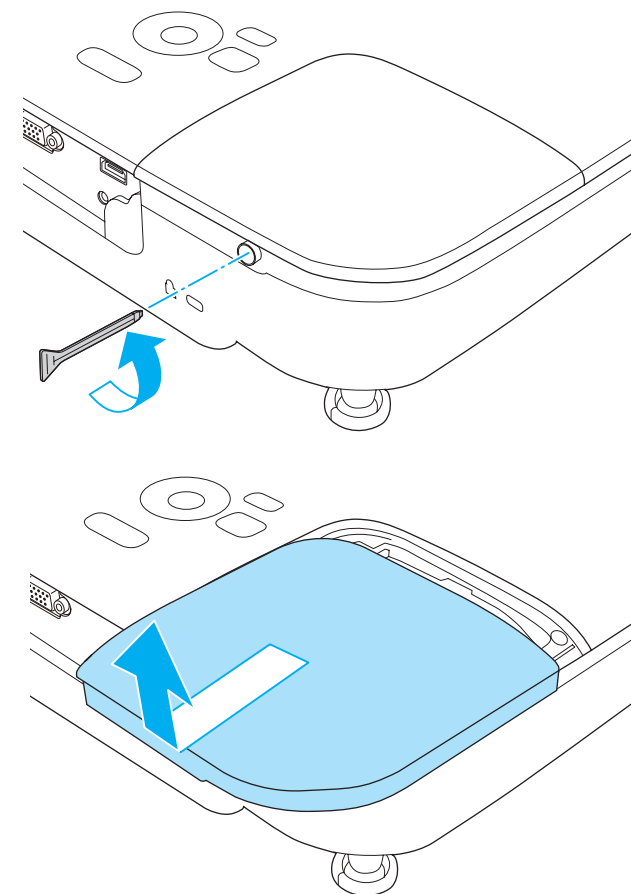

3 Afloje los dos tornillos de fijación de la lámpara.

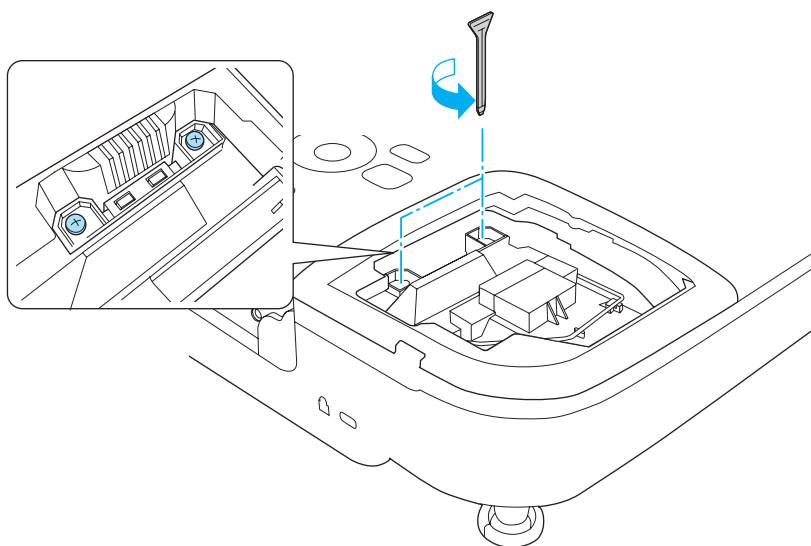

- 4** Extraiga la lámpara vieja estirando por el asa.
Si la lámpara está rota, sustitúyala por una nueva o póngase en contacto con su distribuidor local.

☛ [Lista de contactos de proyectores Epson](#)

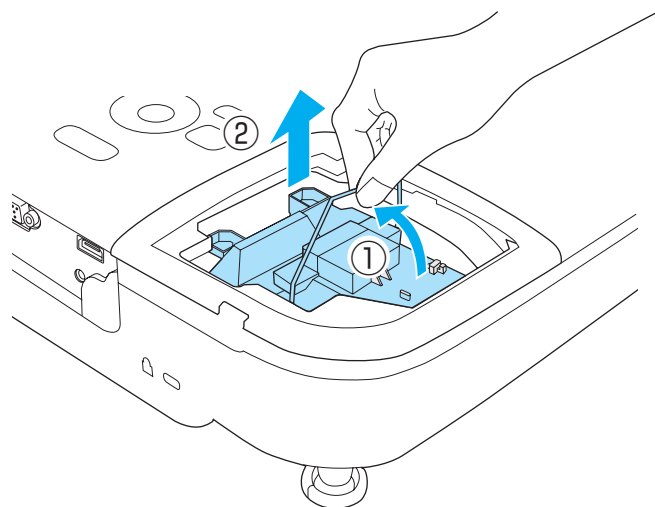

- 5** Instale la nueva lámpara.
Instale la nueva lámpara siguiendo el raíl de guía en la dirección correcta para que encaje en su posición, presione firmemente y, cuando esté totalmente insertada, apriete los dos tornillos.

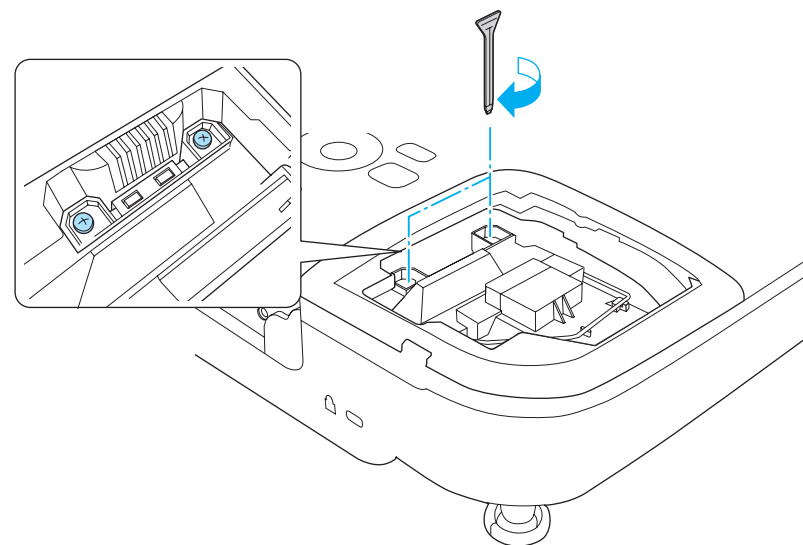
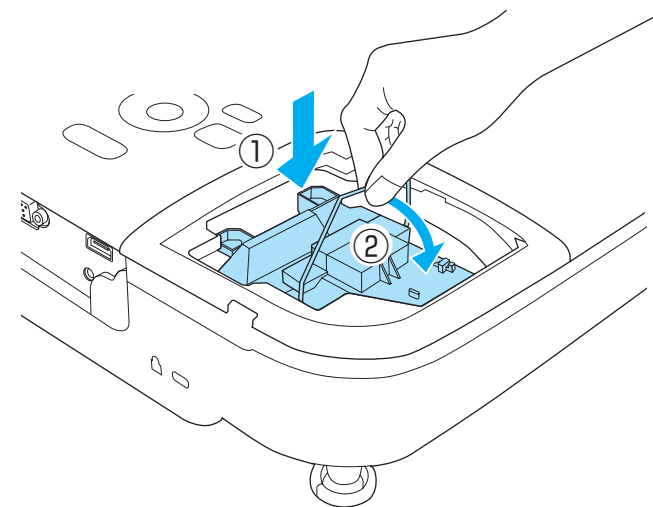

- 6** Vuelva a colocar la cubierta de la lámpara.

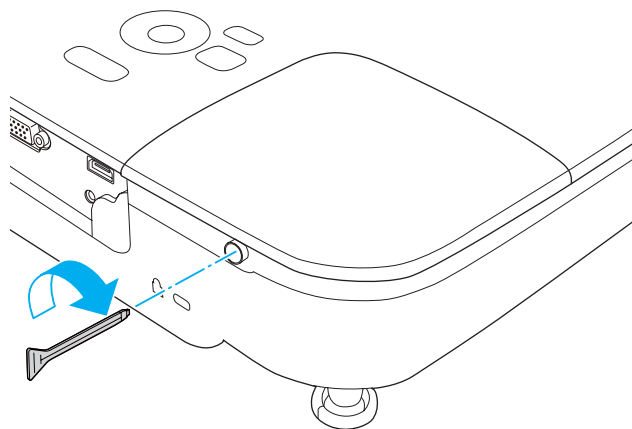

Atención

- Compruebe que instala la lámpara con seguridad. Si se extrae la cubierta de la lámpara, la alimentación se desactiva automáticamente por motivos de seguridad. Si la lámpara o su cubierta no se instalan correctamente, la alimentación no se activará.
- Este producto incluye un componente de la lámpara que contiene mercurio (Hg). Consulte las normativas locales acerca de la eliminación y el reciclaje. No lo deseche junto con los residuos normales.

Reajustar las horas de lámpara

El proyector calcula el tiempo de funcionamiento de la lámpara y notifica cuándo debe sustituirse mediante un mensaje y un indicador. Después de sustituir la lámpara, no olvide restablecer las horas de la lámpara desde el menú Restablecer.

☛ Restablecer - Restablecer h. lámpara [p.66](#)



Restablezca las **Horas lámpara** sólo cuando sustituya la lámpara. De lo contrario, el periodo de sustitución de la lámpara no se indicaría correctamente.

Sustituir el filtro de aire

Periodo de sustitución del filtro de aire

Si el mensaje se muestra a menudo aunque el filtro de aire se haya limpiado, sustituya el filtro de aire.

Cómo sustituir el filtro de aire

El filtro de aire puede sustituirse incluso si el proyector está colgado del techo.

- 1** Después de desactivar el proyector y de que el avisador acústico suene dos veces, desconecte el cable de alimentación.
- 2** Abra la cubierta del filtro de aire.

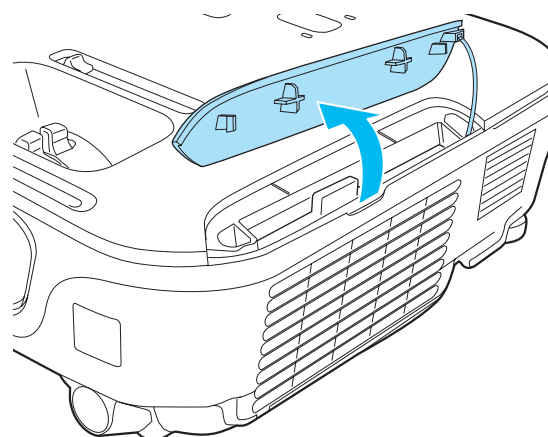

- 3** Extraiga el filtro de aire.
Sujete la pestaña de la cubierta del filtro de aire y estírela recta hacia fuera.

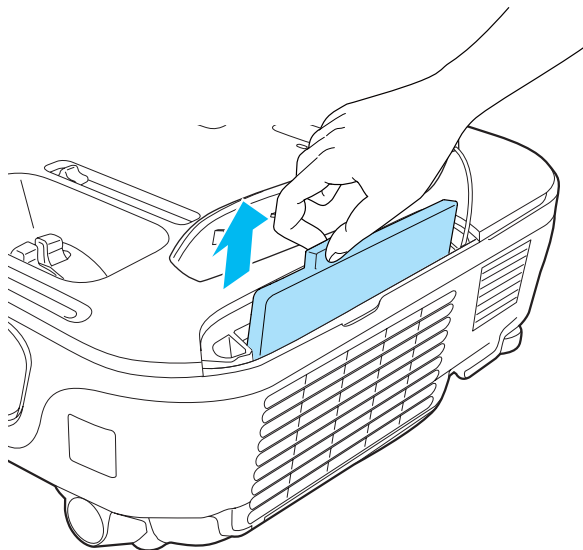

- 4** Instale un filtro de aire nuevo.
Deslice el filtro de aire desde fuera y empújelo hacia dentro hasta que quede firmemente encajado en su lugar con un clic.

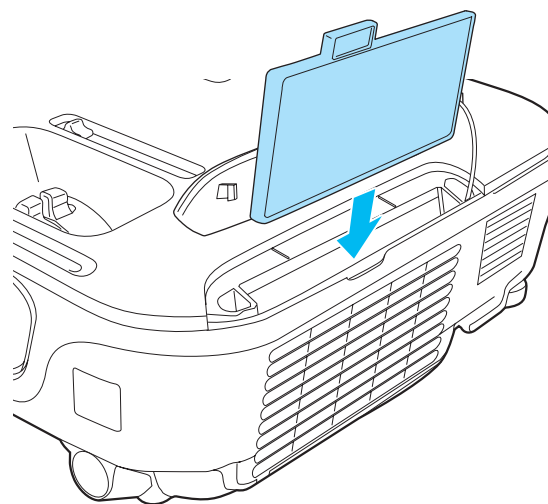

- 5** Cierre la cubierta del filtro de aire.



Deseche los filtros de aire usados adecuadamente siguiendo la legislación local.

Bastidor del filtro: ABS

Filtro: espuma de poliuretano



Apéndice

Los siguientes accesorios opcionales y consumibles están disponibles. Compre estos productos en el momento que los necesite. La siguiente lista de accesorios opcionales y consumibles está actualizada a fecha de mayo de 2011. Los detalles de los accesorios están sujetos a cambios sin previo aviso, y su disponibilidad puede variar según el país de adquisición.

Accesorios Opcionales

Unidad interactiva ELPIU01

Utilícela cuando maneje la pantalla del ordenador en la superficie de la proyección.

Cámara de documentos ELPDC06/ELPDC11

Utilícela al proyectar imágenes, tales como libros, transparencias o diapositivas.

Maleta ligera de transporte ELPKS63

Una maleta ligera para transportar el proyector.

Pantalla portátil de 50 pulgadas ELPSC32

Una pantalla compacta que puede transportarse fácilmente. ([relación de aspecto 4:3](#))

Pantalla portátil de 60 pulgadas ELPSC27

Pantalla portátil de 80 pulgadas ELPSC28

Pantalla de 100 pulgadas ELPSC29

Pantallas enrollables portátiles. (relación de aspecto 4:3)

Pantalla portátil de 70 pulgadas ELPSC23

Pantalla portátil de 80 pulgadas ELPSC24

Pantalla portátil de 90 pulgadas ELPSC25

Pantallas enrollables portátiles. (relación de aspecto 16:10)

Pantalla portátil de 53 pulgadas ELPSC30

Pantalla portátil de 64 pulgadas ELPSC31

Pantallas magnéticas portátiles. (relación de aspecto 4:3)

Pantalla multi-aspecto ELPSC26

Una pantalla portátil multi-aspecto.

Cable para ordenador ELPKC02

(1,8 m - para mini D-Sub de 15 patillas/mini D-Sub de 15 patillas)

Cable para ordenador ELPKC09

(3 m - para mini D-Sub de 15 patillas/mini D-Sub de 15 patillas)

Cable para ordenador ELPKC10

(20 m - para mini D-Sub de 15 patillas/mini D-Sub de 15 patillas)

Cable de vídeo de componentes ELPKC19

(3 m - para mini D-Sub de 15 patillas/RCA macho × 3)

Utilícelo para conectar una fuente de [vídeo de componentes](#).

Tubo para techo (450 mm)* ELPFP13

Tubo para techo (700 mm)* ELPFP14

Utilícelo cuando instale el proyector en un techo alto.

Soporte para fijación en techo* ELPMB23

Utilícelo para instalar el proyector en el techo.

* Para instalar el proyector en el techo tendrá que seguir un método de instalación especial. Póngase en contacto con su distribuidor local o con el establecimiento más próximo de los enumerados en la Lista de contactos de proyectores Epson.

 [Lista de contactos de proyectores Epson](#)

Consumibles

Unidad de la lámpara ELPLP67

Para sustituir las lámparas utilizadas.

Filtro de aire ELPAF32

Utilícelo como recambio para los filtros de aire utilizados.

Distancia de proyección

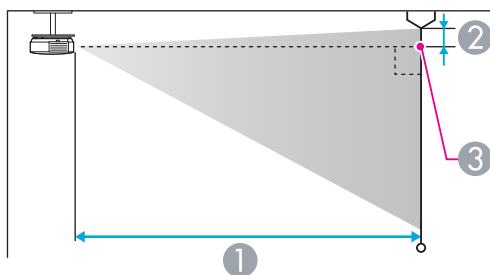
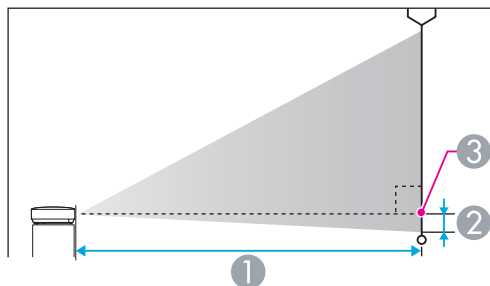

- ① Distancia de proyección
- ② Distancia desde la parte central de la lente hasta la base de la pantalla (o hasta la parte superior de la pantalla, si está suspendido del techo)
- ③ Centro del objetivo

Unidades: cm

Tamaño de pantalla 4:3		①	②
		Mínimo (Ancho) a máximo (Tele)	
30"	61x46	94 - 113	-7
40"	81x61	126 - 152	-9
50"	100x76	158 - 190	-11

Tamaño de pantalla 4:3		①	②
		Mínimo (Ancho) a máximo (Tele)	
60"	120x91	190 - 229	-13
70"	142x107	222 - 267	-15
80"	160x120	255 - 306	-17
100"	200x150	319 - 383	-22
150"	300x230	480 - 577	-33
200"	410x300	641 - 770	-44
280"	570 x 430	898 - 1079	-61

Unidades: cm

Tamaño de pantalla 16:9		①	②
		Mínimo (Ancho) a máximo (Tele)	
35"	78x44	99 - 120	-4
40"	89x50	114 - 137	-5
50"	110x62	143 - 172	-6
60"	130x75	172 - 208	-8
70"	155x87	202 - 243	-9
80"	180x100	231 - 278	-10
100"	220x120	289 - 348	-13
150"	330x190	435 - 523	-19
200"	440x250	582 - 699	-26
310"	690 x 390	903 - 1084	-40

Unidades: cm

Tamaño de pantalla 16:10		①	②
		Mínimo (Ancho) a máximo (Tele)	
35"	76x47	97 - 117	-7
40"	86x54	111 - 134	-8
50"	110x67	139 - 168	-10
60"	130x81	168 - 202	-12
80"	170x110	225 - 270	-15
100"	220x130	281 - 338	-19
150"	320x200	424 - 509	-29
200"	430x270	566 - 680	-38
320"	690 x 430	907 - 1089	-62

Resoluciones compatibles

Señales de ordenador (RGB analógica)

Señal	Veloc. refresco (Hz)	Resolución (puntos)
VGA	60/72/75/85	640x480
SVGA	56/60/72/75/85	800x600
XGA	60/70/75/85	1024x768
WXGA	60	1280x768
	60	1360x768
	60/75/85	1280x800
WXGA+	60/75/85	1440x900
SXGA	70/75/85	1152x864
	60/75/85	1280x1024
	60/75/85	1280x960
SXGA+	60/75	1400x1050
WSXGA+*	60	1680x1050
UXGA	60	1600x1200
MAC13"	67	640x480
MAC16"	75	832x624
MAC19"	75	1024x768
	59	1024x768
MAC21"	75	1152x870

* Compatible sólo si se selecciona **Ancho** como **Resolución** en el menú Configuración.

Incluso si se reciben señales distintas a las mencionadas anteriormente, es muy posible que pueda proyectarse la imagen. Sin embargo, es posible que no sea compatible con todas las funciones.

Vídeo de componentes

Señal	Veloc. refresco (Hz)	Resolución (puntos)
SDTV (480i)	60	720x480
SDTV (576i)	50	720x576
SDTV (480p)	60	720x480
SDTV (576p)	50	720x576
HDTV (720p)	50/60	1280x720
HDTV (1080i)	50/60	1920x1080

Vídeo compuesto

Señal	Veloc. refresco (Hz)	Resolución (puntos)
TV (NTSC)	60	720x480
TV (SECAM)	50	720x576
TV (PAL)	50/60	720x576

Señal de entrada del puerto HDMI

Señal	Veloc. refresco (Hz)	Resolución (puntos)
VGA	60	640x480
SVGA	60	800x600
XGA	60	1024x768
WXGA	60	1280x800
SXGA	60	1280x960
	60	1280x1024
SXGA+	60	1400x1050
UXGA	60	1600x1200



Señal	Veloc. refresco (Hz)	Resolución (puntos)
SDTV (480i/480p)	60	720x480
SDTV (576i/576p)	50	720x576
HDTV (720p)	50/60	1280x720
HDTV (1080i)	50/60	1920x1080
HDTV (1080p)	24/30/50/60	1920x1080

Especificaciones Generales del Proyector

Nombre del producto		EH-TW480	
Dimensiones		295 (Anch.) x 79 (Alt.) x 228 (Prof.) mm	
Tamaño del panel LCD		0,59" de ancho	
Método de visualización		Matriz activa TFT de polisilicio	
Resolución		1 024 000 WXGA (1280 (ancho) x 800 (alto) puntos) x 3	
Ajuste del enfoque		Manual	
Ajuste del zoom		Manual (de 1 a 1,2)	
Lámpara		Lámpara UHE, 200 W modelo n°: ELPLP67	
Salida de audio máx.		2 W	
Altavoz		1	
Alimentación		100 a 240 V CA±10%, 50/60 Hz 2,9 a 1,3 A	
Consumo	Área de 100 a 120 V	Funcionamiento: 283 W Consumo en espera (Comunic. activ.): 2,9 W Consumo en espera (Comunic. desact.): 0,36 W	
	Área de 220 a 240 V	Funcionamiento: 270 W Consumo en espera (Comunic. activ.): 3,3 W Consumo en espera (Comunic. desact.): 0,47 W	
Altitud de funcionamiento		Altitud de 0 a 2286 m	
Temperatura de funcionamiento		De 5 a +35 °C (sin condensación)	
Temperatura de almacenamiento		De -10 a +60 °C (sin condensación)	
Masa		Aprox. 2,3 kg	

Conectores	Puerto de entrada Computer	1	Mini D-Sub de 15 patillas (hembra)
	Puerto Video	1	Toma RCA
	Puerto S-Video	1	Mini DIN de 4 patillas



Puerto Audio Input	1	Conector RCA x 2
Puerto HDMI	1	HDMI (solo se admite audio con PCM)
Puerto USB(TypeA)*	1	Conector USB (Tipo A)
Puerto USB(TypeB)*	1	Conector USB (Tipo B)

* Admite USB 2.0. No se garantiza que los puertos USB funcionen con todos los dispositivos compatibles con USB.

Ángulo de inclinación

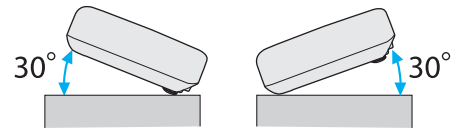

Si utiliza el proyector con una inclinación superior a los 30° podría resultar dañado y causar un accidente.

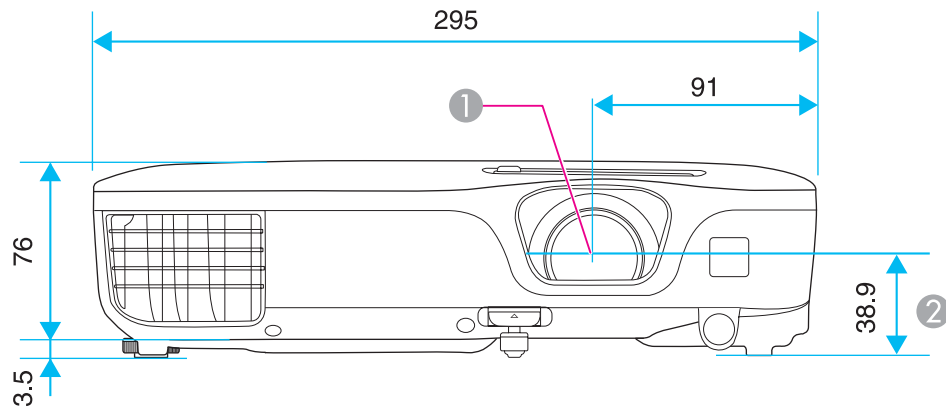

- 1 Centro del objetivo
- 2 Distancia del centro de la lente al punto de fijación de la bandeja para el techo

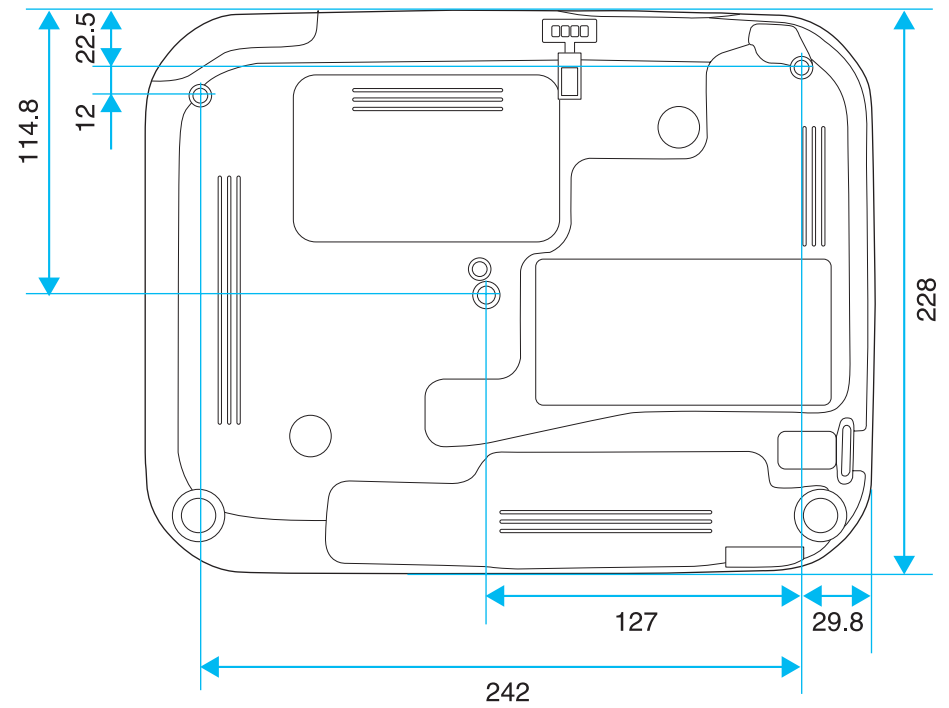

Unidades: mm

En esta sección se explican brevemente los términos más difíciles que no se aclararon en el texto del manual. Consulte los detalles en otras publicaciones comerciales.

Contraste	El brillo relativo de las áreas claras y oscuras de una imagen puede aumentarse o disminuirse para que el texto y los gráficos se muestren de una forma más nítida o más suave. Ajustar esta propiedad concreta de la imagen se denomina "ajuste del contraste".
Entrelazado	Transmite información necesaria para crear una pantalla mediante el envío de cada línea, comenzando desde la parte superior de la imagen y bajando hasta el fondo. Las imágenes son más propensas a parpadeos debido a que se muestra un marco en cada línea.
HDCP	HDCP es la abreviación de High-bandwidth Digital Content Protection. Se utiliza para evitar la copia ilegal y proteger los derechos de autor cifrando señales digitales enviadas a través de los puertos DVI y HDMI. Como el puerto de entrada HDMI del proyector admite HDCP, puede proyectar imágenes digitales protegidas con tecnología HDCP. Sin embargo, el proyector puede no ser capaz de proyectar imágenes protegidas con versiones actualizadas o revisadas de cifrado HDCP.
HDTV	Abreviación de High-Definition Television, que se refiere a sistemas de alta definición que cumplen las siguientes condiciones. <ul style="list-style-type: none"> • Resolución vertical de 720p o 1080i o superior (p = Progresivo , i = Entrelazado) • Pantalla con relación de aspecto de 16:9
Progresivo	Proyecta información para crear una pantalla a la vez, mostrando la imagen para un marco. A pesar de que el número de líneas de barrido es el mismo, la cantidad de parpadeos en la imagen disminuye debido a que el volumen de información se dobla en comparación con un sistema de entrelazado.
Relación de aspecto	La proporción entre la longitud de una imagen y su altura. Las pantallas con una relación horizontal:vertical de 16:9, como las pantallas HDTV, se conocen como pantallas panorámicas. SDTV y las pantallas de ordenador habituales tienen una relación de aspecto de 4:3.
SDTV	Abreviación de Standard Definition Television, que se refiere a los sistemas de televisión estándar que no cumplen con las condiciones de la televisión de alta definición HDTV .
SVGA	Un estándar de tamaño de pantalla con una resolución de 800 (horizontal) x 600 (vertical) puntos.
S-Vídeo	Método que separa la señal de vídeo en un componente de luminancia (Y) y un componente de color (C).
SXGA	Un estándar de tamaño de pantalla con una resolución de 1.280 (horizontal) x 1.024 (vertical) puntos.
Sync.	Las señales que se envían desde los ordenadores tienen una frecuencia específica. Si la frecuencia del proyector no coincide con esta frecuencia, las imágenes que se obtienen no son de buena calidad. El proceso de hacer coincidir las fases de estas señales (la posición relativa entre las crestas y los valles de la señal) se denomina sincronización. Si las señales no están sincronizadas, las imágenes parpadean, son borrosas y presentan interferencias horizontales.
Tracking	Las señales que se envían desde los ordenadores tienen una frecuencia específica. Si la frecuencia del proyector no coincide con esta frecuencia, las imágenes que se obtienen no son de buena calidad. El proceso de hacer coincidir la frecuencia de estas señales (el número de crestas en la señal) se denomina Tracking. Si el tracking no se realiza correctamente, aparecerán amplias bandas verticales en la señal.
Veloc. refresco	El elemento emisor de luz de una pantalla mantiene la misma luminosidad y color durante un tiempo extremadamente corto. Como consecuencia, la imagen debe escanearse muchas veces por segundo para refrescar el elemento emisor de luz. El número de operaciones de refresco por segundo se denomina velocidad de refresco y se expresa en hercios (Hz).

VGA	Un estándar de tamaño de pantalla con una resolución de 640 (horizontal) x 480 (vertical) puntos.
Vídeo compuesto	Método que combina la señal de vídeo en un componente de luminancia y un componente de color para la transmisión por un solo cable.
Vídeo de componentes	Método que separa la señal de vídeo en un componente de luminancia (Y), una luminancia azul negativa (Cb o Pb) y una luminancia roja negativa (Cr o Pr).
XGA	Un estándar de tamaño de pantalla con una resolución de 1.024 (horizontal) x 768 (vertical) puntos.

Todos los derechos reservados. Ninguna parte de esta publicación puede ser reproducida, almacenada en un sistema de recuperación, o transmitida de cualquier forma o por cualquier medio, electrónico, mecánico, de fotocopia, registro, o de otra forma, sin el permiso previo por escrito de Seiko Epson Corporation. No se asume ninguna patente de responsabilidad con respecto a la utilización de la información aquí contenida. Tampoco se asume ninguna responsabilidad con respecto a los daños resultantes de la utilización de la información aquí contenida.

Ni Seiko Epson Corporation ni sus filiales se responsabilizarán ante el comprador del producto o ante terceras personas de las pérdidas, costes o gastos derivados de accidentes, usos incorrectos o no previstos, modificaciones no autorizadas, reparaciones o alteraciones del producto por parte del comprador o de terceros o derivados (excepto en Estados Unidos) del incumplimiento de las instrucciones de uso y mantenimiento facilitadas por Seiko Epson Corporation.

Seiko Epson Corporation no será responsable de los daños o problemas que surjan del uso de cualquier consumible diferente de los designados como Productos Originales Epson o Productos homologados por Seiko Epson Corporation.

El contenido de este manual puede cambiarse o actualizarse sin previo aviso.

Las ilustraciones de esta guía pueden diferir del proyector real.

Sobre anotaciones

Sistema operativo Microsoft® Windows® 98
Sistema operativo Microsoft® Windows® Me
Sistema operativo Microsoft® Windows® 2000
Sistema operativo Microsoft® Windows® XP
Sistema operativo Microsoft® Windows Vista®
Sistema operativo Microsoft® Windows® 7

En esta guía, los sistemas operativos anteriores se denominan "Windows 98", "Windows Me", "Windows 2000", "Windows XP", "Windows Vista" y "Windows 7". Además, el término general Windows puede ser usado para referirse a Windows 98, Windows Me, Windows 2000, Windows XP,

Windows Vista y Windows 7, y diferentes versiones de Windows pueden ser nombradas como, por ejemplo, Windows 98/Me/2000/XP/Vista, omitiendo Windows.

Mac OS X 10.3.x
Mac OS X 10.4.x
Mac OS X 10.5.x
Mac OS X 10.6.x

En esta guía, los sistemas operativos anteriores se denominan "Mac OS X 10.3.9", "Mac OS X 10.4.x", "Mac OS X 10.5.x" y "Mac OS X 10.6.x". Además, para referirse a ellos se usa el término general "Mac OS".

Aviso General:

IBM, DOS/V y XGA son marcas comerciales o marcas comerciales registradas de International Business Machines Corp.

Macintosh, Mac, Mac OS y iMac son marcas comerciales registradas de Apple Inc. Microsoft, Windows, Windows NT, Windows Vista, PowerPoint y el logotipo de Windows son marcas comerciales o marcas comerciales registradas de Microsoft Corporation en los Estados Unidos y/u otros países.

HDMI y High-Definition Multimedia Interface son marcas o marcas registradas de HDMI Licensing LLC. 

Otros nombres de productos utilizados aquí se utilizan con fines identificativos y pueden ser marcas comerciales de sus respectivos propietarios. Epson renuncia a todos y cada uno de los derechos sobre estas marcas.

©SEIKO EPSON CORPORATION 2011. All rights reserved.

A			
Accesorios opcionales	90		
Ajuste automático	61		
Ajuste de Color	61		
Ajuste keystone horizontal	32		
Ajuste Keystone-H	32		
Ajustes de visualización	45		
Anillo de enfoque	7		
Anillo de zoom	7		
Aspecto	38, 62		
B			
Bloqueo de funcionamiento	54		
Bloqueo del panel de control	63		
Bloqueo total	54		
Botón de usuario	64		
Botón de volumen	11		
Brillo	60		
Búsqueda de fuente	26		
C			
Cámara de documentos	90		
Cómo cambiar la lámpara	84		
Cómo sustituir el filtro de aire	87		
Consumibles	90		
Consumo eléctrico	63		
Continua	45		
Contraseña protegida	52		
Contraste	60		
Cruz	48		
Cubierta de la lámpara	8		
D			
Dinámico	36		
Direct Power On	65		
Distancia	91		
E			
En techo	17		
ESC/VP21	56		
Especificaciones	95		
E-Zoom	48		
F			
Forma del puntero	63		
Freeze	46		
Frontal	17, 65		
Fuente	66		
Función Ayuda	68		
Función de ratón sin cable	49		
G			
Girar imágenes	43		
H			
Horas lámpara	66		
I			
Idioma	65		
Indicador de alimentación	69		
Indicador de lámpara	69		
Indicador de temperatura	69		
Indicadores	69		
Info sinc	66		
Intervalo vídeo HDMI	62		
Iris automático	37, 61		
J			
Juegos	37		
K			
Keystone	63		
L			
Limpiar el filtro de aire y la ventilación de entrada de aire	82		
Limpiar la superficie del proyector	82		
Limpieza	82		
Logotipo del usuario	50		
M			
Mando a distancia	11		
Mensajes	64		
Menú Ajustes	63		
Menú Configuración	58		
Menú Extendida	64		
Menú Imagen	60		
Menú Información	65		
Menú Restablecer	66		
Menú Señal	61		
Modo alta altitud	65		
Modo de color	36, 60		
Modo en espera	65		
Modo reposo	65		
Modos de vídeo	93		

Modos de vídeo soportados	93	Puerto USB(TypeB)	9	T	
N		Puerto Video	8	Tamaño de pantalla	91
Nitidez	60	Puntero	47	Teatro	37
Nombres de partes y funciones	7	Puntero del ratón	49	Techo	65
O		Puntos de fijación para el soporte para fijación en techo	9	Temperatura Color	61
Operación	65	Q		Temperatura de almacenamiento	95
Orden de presentación	45	Quick Corner	63	Temperatura de funcionamiento	95
P		R		Temporizador de tapa del objetivo	65
Palanca de ajuste del pie	7	Reajustar el tiempo de funcionamiento de la lámpara	66, 87	Tiempo de cambio pantalla	45
Panel de control	10	Receptor remoto	7, 8	Toma de corriente	8
Pantalla	64	Reducción de ruidos	62	Tono	60
Pantalla de inicio	64	Resolución	66	Tracking	61
Pantalla posterior	17	Restablecer todo	66	U	
Patrón de prueba	64	S		USB Type B	65
Periodo de sustitución de la lámpara	84	Sala de estar	37	V	
Periodo de sustitución del filtro de aire	87	Saturación de color	60	Velocidad de refresco	66
Pie ajustable frontal	7	Selección de unidad	42	Ventilación de salida de aire	7
Pie trasero	9	Señal de entrada	62, 66	Ver presentación	41, 44
Posición	61	Señal de vídeo	62, 66	Visualizar fondo	64
Posterior	17, 65	Silencio A/V	46	V-Keystone automático	63
Presentación	41	Sobrecalentamiento	70	Volumen	63
Progresivo	62	Solución de problemas	69		
Protección de alimentación	52	Source Search	10		
Protección logo usuario	52	Sustituir las baterías	14		
Proyección	65	Sync.	61		
Puerto Computer	8				
Puerto HDMI	8				
Puerto S-Video	9				
Puerto USB(TypeA)	9				